

## 取付金具

### AX - C 1 0 0

構成 / 付属品     アタッチメント金具 1、押さえ板 1、端子台 1、接続コード 1、固定ねじ(M3×6) 4  
取扱説明書 1

特徴・用途        本金具は、プレストーク形ワイヤレスマイクロホン"WM-C301"専用の取付金具です。  
別売りの取付アダプタ"AX-C150"と併せて、マイクロホンを天井に取付けます。

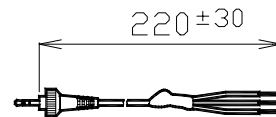
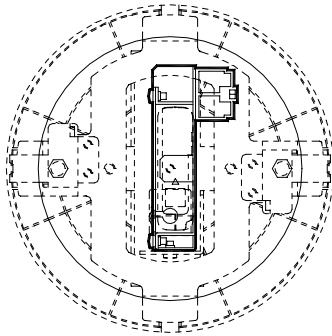

接続ケーブル

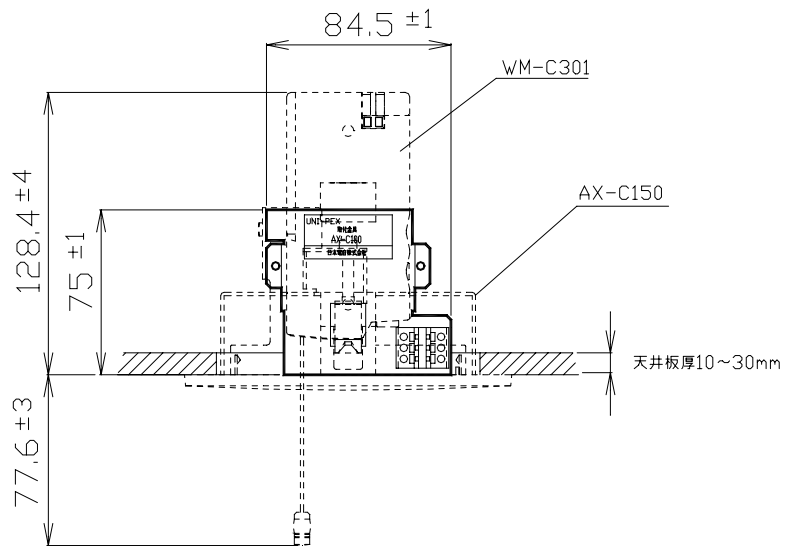
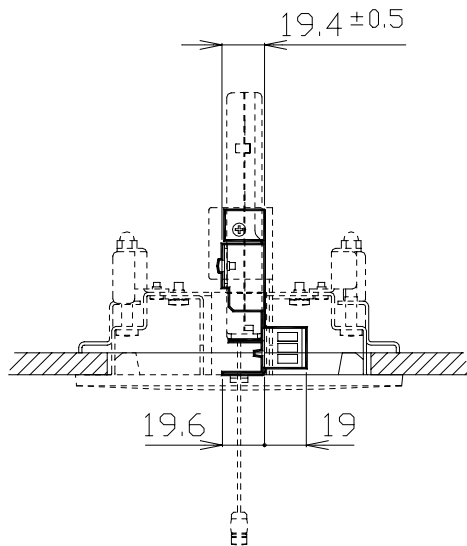

単位 mm

営 業

IH06