

仕様書

UNI-PEX

環境対応品 (RoHS 6物質対応)

15Wホイッスル付防滴メガホン

TR-315W

使用電源	乾電池R14PU (単二形) 6本
出力	定格15W 最大20W
ホイッスル周波数	基本周波数 約2.4kHz 変調周波数 約20Hz
通達距離	音声: 約315m、ホイッスル: 約500m (JEITA)
電池持続時間	音声: 約18時間、ホイッスル: 約40分 (JEITA)
寸法	口径φ208mm 全長320mm
外装	本体 (ASA樹脂): マンセル10B6/6近似色 ライトブルー ホーンマウス部 (ASA樹脂): ブルー系クリアー
質量	約1.1kg (乾電池を除く)
付属品	取扱説明書 (保証書付き) × 1、UNI-PEX連絡先一覧 × 1
適応規格	IEC 60529 IP54 JIS C 0920 防まつ形、及び防塵形
特徴・用途	外観は耐候性に優れたASA樹脂を採用しています。乾電池R14PU (単二形) 6本を使用し、小形・軽量です。 片手で持ちながら音量調節ができ、使いやすく機動性に優れています。 電子ホイッスルを内蔵しています。

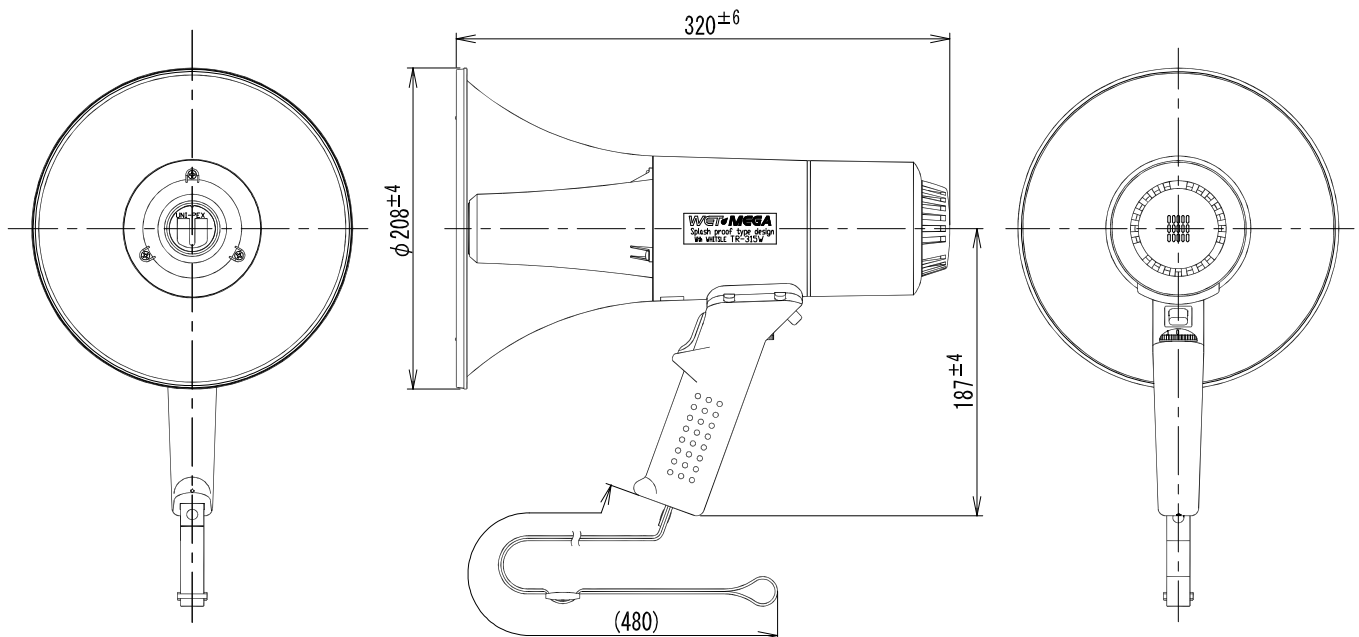

単位 mm

営業

A107-A03

今後改良のため、予告なく変更することがあります。

製造元 日本電音株式会社 販売元 ユニペックス株式会社