

Specification

UNI-PEX

No.1

WIRELESS AMPLIFIER

WA-862A

POWER SUPPLY	AC100V 50/60Hz LR20(D-size battery) × 8, Nickel-cadmium battery (WBT-2000, 2000mAh)
RATED POWER CONSUMPTION	42W
CURRENT CONSUMPTION	AC 0.65A ± 10% (at 20W output) DC 1.5A ± 10% (at 8W output)
OUTPUT	[Amplifier] AC 20W(Rated output) 25W(Max.) DC 8W (Rated output)
DISTORTION	5% or less (at 1kHz, rated output)
FREQUENCY RESPONSE	70Hz ~ 12kHz (Deviation ± 3dB)
TONE CONTROL	+5dB / -10dB (at 4kHz, 1kHz basis) with tone control
INPUTS	MIC: -56dBV ± 3dB 600Ω Unbalanced with volume control (φ6.3 phone jack) AUX: -22dBV ± 3dB 10kΩ Unbalanced with volume control (RCA pin jack)
S/N RATIO	70dB or more
LINE OUTPUT	0dBV ± 3dB 1kΩ Unbalanced (RCA pin jack)
APPLICABLE SPEAKER	Impedance 8Ω ~ 16Ω, Allowable input 20W or more
INDICATOR	Power: LED(Green), LED(Red, at reduced voltage) Charging: LED(Green) Protect: LED(Red) Tuner reception: LED(Red, at standby), LED(Green, at received) Abnormal: LED(Red, blinking)
SPEAKER	Woofer: φ20cm corn speaker, Tweeter: φ2.5cm balance dome
ANTENNA	Dipole antenna × 2 (Built-in)
RECEIVED FREQUENCY	[Wireless tuner] 806.125MHz ~ 809.750MHz (30 channels at 125kHz intervals)
RECEIVING SCHEME	PLL control super-heterodyne method
RECEIVER SENSITIVITY	20dB μV
TEMPERATURE RANGE	0°C ~ +40°C
FINISH	Case (ABS resin): Light-gray (Munsell N7.5 approx.)
DIMENSIONS	298(W) × 460(H) × 205(D) mm
MASS	Approx. 9.4kg (excluding battery)
ACCESSORIES	Instruction manual × 1, Battery case × 1, Channel label × 1, Setting driver × 1, Connection cable (φ3.5 stereo mini-plug ⇔ RCA pin plug × 2) × 1, Microphone storage case × 1
APPLICABLE PRODUCT	800MHz Diversity wireless tuner DU-850A SD recorder unit SDU-200 CD player unit CDU-102 Nickel-cadmium battery WBT-2000

BUSINESS

J112

Specification

UNI-PEX

No. 2

WIRELESS AMPLIFIER
WA-862

番号	名称	番号	名称	番号	名称
1	ハンドル	16	ふたストッパー	31	マイク収納ケース
2	ワイヤレス1音量調節つまみ	17	コード通し穴	32	専用ニカド蓄電池取付穴(蓄電池収納部)
3	ワイヤレス1アンテナ受信表示灯	18	電源スイッチ	33	チューナーカバー
4	ワイヤレス1アンテナ受信表示灯	19	電源表示灯	34	ワイヤレスチューナー部 1
5	ワイヤレス2音量調節つまみ	20	充電中表示灯	35	ワイヤレスチューナー 1
6	ワイヤレス2アンテナ受信表示灯	21	プロテクト表示灯	36	ワイヤレスチューナー 1
7	ワイヤレス2アンテナ受信表示灯	22	乾電池ケース(乾電池収納部)	36	チャンネル設定スイッチ
8	ワイヤレス3音量調節つまみ	23	マイク入力ジャック	37	ワイヤレスチューナー部 2(空き)
9	ワイヤレス3アンテナ受信表示灯	24	モノラル予備入力ジャック	38	ワイヤレスチューナー部 3(空き)
10	ワイヤレス3アンテナ受信表示灯	25	ライン出力ジャック	39	ワイヤレスチューナー設定用ドライバー
11	音質調節つまみ	26	外部スピーカー接続端子	40	ブラックパネル
12	予備音量調節つまみ	27	内蔵スピーカー切替スイッチ		
13	マイク音量調節つまみ	28	ヒューズホルダー		
14	保護カバー	29	ACコード		
15	収納部ふた	30	専用ニカド蓄電池接続端子		

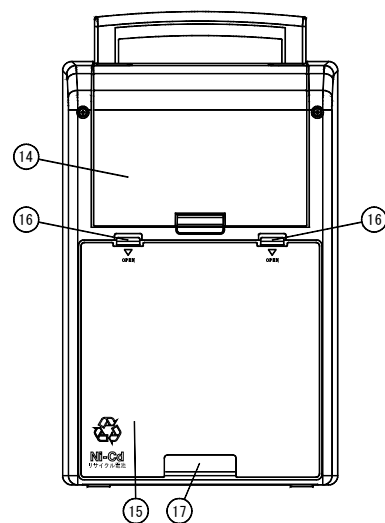
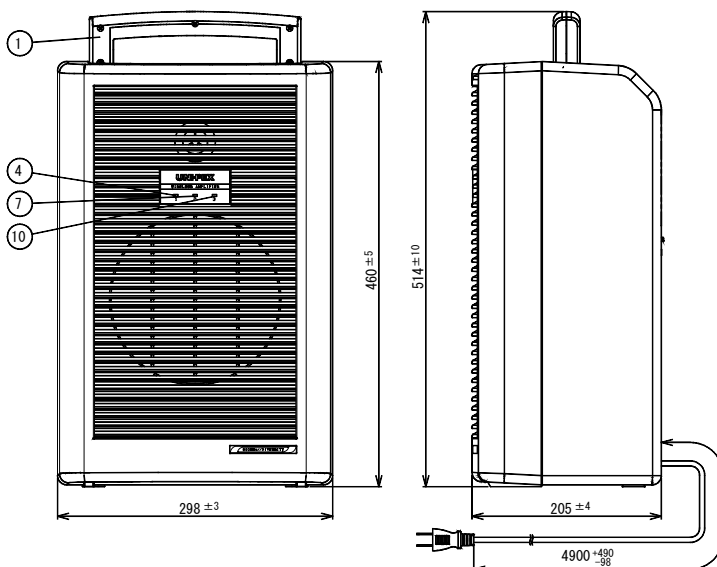
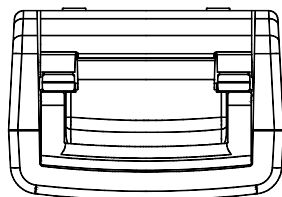
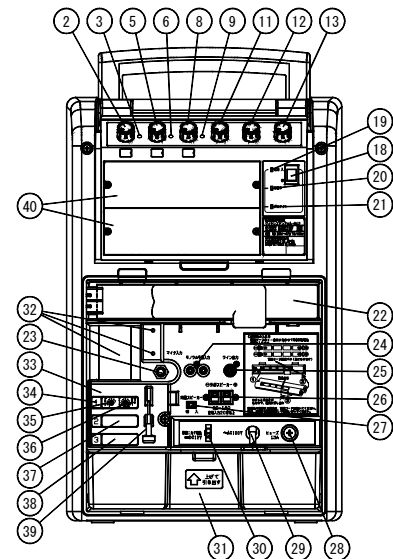
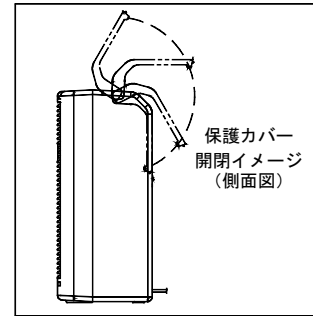

BUSINESS

J112

Subject to change for improvement without notice.

製造元 日本電音株式会社 販売元 ユニペックス株式会社