

UNI-PEX

取扱説明書

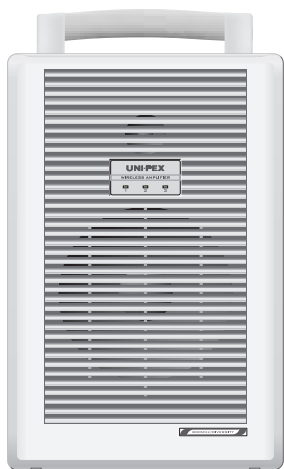

ダイバシティ 800MHz帯 PLLワイヤレスチューナー付 ワイヤレスアンプ

CDプレーヤー、SDレコーダー付

WA-862D

CDプレーヤー付

WA-862CD

SDレコーダー付

WA-862S

WA-862

このたびは、ワイヤレスアンプをお買い上げいただき、誠にありがとうございました。

ご注意(WA-862D、WA-862CD)

CD-R、CD-RWなどに書込まれた音楽データについてはデータ書込みの状態、及び使用メディアの性能・品質などにより、正常に再生できない場合がありますので、ご使用に際しては充分ご注意ください。

目次

安全上のご注意	1～4
特長	5
各部の名称と説明	6～7
保護カバーについて/収納部のふたについて	8
使用電源について	9～10
ワイヤレスチューナー部の説明	11～14
別売ワイヤレスチューナーユニットの取付方法	15
操作のしかた	16～17
ハウリングとデッドポイントについて	17
CDプレーヤー部の説明[WA-862D、WA-862CD]	18～23
SDレコーダー部の説明[WA-862D、WA-862S]	24～43
接続例	44
点検方法	45～46
著作権法について	46
SDカードファイルリスト[WA-862D、WA-862S]	47
定格	49
外観寸法図	50

安全上のご注意

必ずお守りください

ご使用前に必ず、この取扱説明書の「安全上のご注意」と取扱方法に関する説明をよくお読みの上、正しくお使いください。

お読みになったあとは、必ず保存してください。

安全に正しくお使いいただくために

この取扱説明書および製品への表示では、製品を安全に正しくお使いいただき、あなたや他の人々への危害や財産への損害を未然に防止するために、いろいろな絵表示をしています。その表示と意味は次のようになっています。内容をよく理解してから本文をお読みください。

絵表示の例



記号は注意(危険・警告)を促す内容があることを告げるものです。図の中に具体的な注意内容が描かれています。



記号は禁止の行為であることを告げるものです。図の中に具体的な注意内容が描かれています。



記号は行為を強制したり指示する内容を告げるものです。図の中に具体的な注意内容が描かれています。



警告

この表示を無視して、誤った取扱いをすると、人が死亡または重傷を負う可能性が想定される内容を示しています。

異常が起きたときは、ただちに使用をやめる

煙が出ている、においや音がある、水や異物が入った、落として破損したなど、火災・感電の原因となります。ただちに電源プラグをコンセントから抜いて、販売店などにご連絡ください。



プラグを
コンセント
から抜け

分解 / 改造はしない

火災・感電の原因となります。修理や点検は、販売店などにご依頼ください。



異物を入れない / 濡らさない

水や金属が内部に入ると、火災・感電の原因となります。ただちに電源スイッチを切り、電源プラグをコンセントから抜いて、販売店などにご連絡ください。(雨天、降雪中、海岸、水辺での使用は特にご注意ください。)



定期点検を実施する

専門の業者(技術者)による定期点検を実施してください。特に経年劣化には充分ご注意ください。異常があれば、ただちに使用をやめ、販売店などにご連絡ください。



表示された電源電圧以外の電圧で使用しない

火災・感電の原因となります。



専用ニカド蓄電池(WBT-2000)以外の蓄電池は使わない

万一、内部が破損していた場合、発火の原因となります。



この機器の上に花瓶など水の入ったものを置かない

こぼれたり中に水が入った場合、火災・感電の原因となります。



この機器を水滴のかかる場所に置かない

中に水が入った場合、火災・感電の原因となります。雨天、降雪中、海岸、水辺での使用は特にご注意ください。



この機器の上でろうそく等の炎が発生しているものを置かない

火災の原因となります。



電源コードを傷つけない

電源コードの上に重いものをのせたり、無理に曲げたり、ねじったり、引張ったりすると、火災・感電の原因となります。電源コードが傷んだら(芯線の露出、断線)販売店などにご依頼ください。



電源プラグは根元まで確実に差し込む

差し込みが不完全ですと、感電や発熱による火災の原因となります。



電源プラグのほこりなどは定期的に取り除く

プラグにほこりなどがたまると、湿気などで絶縁不良となり、火災の原因となります。定期的に電源プラグを抜き、乾いた布などで拭きとってください。



乾電池は、充電しない

電池の破裂、液もれにより、火災、けがの原因となります。



乾電池のかわりに充電式電池は使わない

万一、内部が破損していた場合、発火の原因となります。



屋外で使用中に雷が鳴り出したら、使用しない

落雷の原因となります。使用を中止し、機器から離れてください。



表示部が映らない、音が出ないなどの故障状態で使用しない

事故や火災、感電の原因となります。そのような場合は、ただちに電源プラグをコンセントから抜いて、販売店などにご連絡ください。



ワイヤレスマイクを危険作業の誘導などに使用しない

場所や距離や周囲の雑音条件によっては電波が到達しなかったり、瞬間的に電波が遮られたりして放送が途切れたりして、作業の指示などが完全には伝達できない場合があり、事故の原因となることがあります。





注意

この表示を無視して、誤った取扱いをすると、人が傷害を負う可能性が想定される内容および物的損害のみの発生が想定される内容を示しています。

<p>水・湿気・湯気・ほこり・油成分(油煙/油粒)などの多い場所で使用しない 火災・感電・故障・破損の原因となることがあります。</p>	
<p>不安定な場所に置かない 落ちたり、倒れたりしてけがの原因となることがあります。</p>	
<p>重量に耐える場所に設置をする 落下や転倒などでけがや破損の原因となります。</p>	
<p>電源コード、スピーカーコードを熱器具に近づけない コードの被ふくが溶けて、火災・感電の原因となることがあります。</p>	
<p>異常に温度が高くなる場所に放置しない 窓を閉めきった自動車の中や直射日光が当たる場所など異常に温度が高くなる場所に放置しないでください。キャビネットや部品に悪い影響を与え、火災の原因となることがあります。</p>	
<p>長期間使用しないときは、必ず電源プラグをコンセントから抜く 火災の原因となることがあります。</p>	  <p>プラグをコンセントから抜く</p>
<p>お手入れの際は電源プラグをコンセントから抜く 感電の原因となることがあります。</p>	 <p>プラグをコンセントから抜く</p>
<p>電池は極性を正しく挿入する 電池を機器内に挿入する場合、極性表示に注意し、表示通りに入れてください。間違えると電池の破裂、液もれにより、火災、けがや周囲を汚損する原因となることがあります。</p>	
<p>指定以外の電池は使用しない 新しい電池と古い電池を混ぜて使用しないでください。電池の破裂、液もれにより、火災、けがや周囲を汚損する原因となることがあります。</p>	
<p>電池は、金属性の物と一緒に携帯、保管しない 電池は、金属性のポルペン、コイン、ヘアピンなどと一緒に携帯、保管しないでください。電池がショートし、電池の破裂、液もれにより、火災、けがの原因となることがあります。</p>	
<p>電池は、加熱したり、分解したり、火や水の中に入れない 電池の破裂、液もれにより、火災、けがの原因となることがあります。</p>	
<p>長期間使用しない、交流100Vで使用のときは電池を取り出しておく 電池から液がもれて火災、けが、周囲を汚損する原因となることがあります。もし液がもれた場合は、電池ケースについた液をよく拭き取ってから新しい電池を入れてください。また、万一、もれた液が身体についたときは、水でよく洗い流してください。</p>	
<p>電源を入れる前には音量を最小にする 突然大きな音がでて聴力障害などの原因となることがあります。</p>	
<p>樹脂加工部に対してベンジンやシンナーなどの溶剤を使用して清掃しない。また、タバコなどの火を近づけない 部品変形により故障して、火災などの原因となることがあります。</p>	
<p>長時間音が歪んだ状態で使わない スピーカが発熱し、火災の原因となることがあります。</p>	
<p>濡れた手で、電源コードを抜き差ししない 感電の原因となります。</p>	
<p>電源プラグを抜くときは、電源コードを引っ張らない コードが傷つき、火災、感電の原因となります。必ずプラグを持って抜いてください。</p>	
<p>移動するときは、コード類を傷つけない 移動させる場合は、電源スイッチを切り、必ず電源プラグをコンセントから抜き、外部の接続コードを外してから行ってください。コードが傷つき、火災、感電の原因となることがあります。</p>	 <p>プラグをコンセントから抜く</p>
<p>保護カバーを開けたまま使用しない 操作時以外は保護カバーを開けたまま使用しないでください。転倒などでけがや破損の原因となります。</p>	

注意 この表示を無視して、誤った取扱いをすると、人が傷害を負う可能性が想定される内容および物的損害のみの発生が想定される内容を示しています。

この機器に乗ったり腰掛けたりしない

特にお子様にはご注意ください。倒れたり、こわれたりして、けがの原因となることがあります。



CD挿入口に異物を入れない

火災や感電の原因となることがあります。



廃棄は専門業者に依頼する

燃やすと化学物質などで目を傷めたり、火災ややけどの原因となります。



オ・ディオ機器、外部スピ・カ・等の機器を接続する場合は、各々の機器の取扱説明書をよく読み、電源を切り、説明に従って接続してください。



1年に一度くらいは内部の掃除を工事店などにご相談ください。内部にほこりのたまったまま、長い間掃除をしないと火災や故障の原因となることがあります。特に、湿気の多くなる梅雨時の前に行くと、より効果的です。なお、掃除費用については工事店などにご相談ください。



設置・使用上のご注意

本機の上面、側面、及び後面に10cm以上の空間を確保して使用してください。

本機を水滴または飛沫のかかる場所で使用しないでください。

使用中に強い衝撃や振動を加えないでください。音切れや故障の原因となることがあります。

本機を雑音発生の原因になる機器の近くには設置しないでください。

高周波機器(乾燥機、医療機器など)、電気溶接機、ブラッシングモーター、自動車の通る道、携帯電話機、デジタル機器(コンピューター、電子楽器など)、空気清浄器など。

遮断装置について

本機に電池(乾電池、蓄電池)を内蔵していない場合は電源プラグが遮断装置になります。本機は遮断装置へ容易に手が届くように、電源コンセントの近くで使用してください。

本機に電池(乾電池、蓄電池)を内蔵している場合は電源プラグをコンセントから抜いただけでは、電源は遮断されません。

電源を遮断するときは、つぎのようにご対応ください。

電源プラグをコンセントから抜いてください。(AC電源の遮断)

電池(乾電池、蓄電池)を取り外してください。(DC電源の遮断)

免責事項について

当社は下記の事項に関して一切の責任を負いかねますのであらかじめご了承ください。

お客さまの故意、過失、誤用、その他異常な条件下での使用による損害または本製品の破損など

本製品に直接または間接に関連して生じた、偶発的、特殊的、または結果的損害・被害

本製品のお客さまご自身による修理、分解または改造が行なわれた場合、それに起因するかどうかを問わず、発生した一切の故障または不具合により生じた損害

本製品の故障・不具合を含む何らかの理由または原因により、使用ができないことなどによる不便・損害・被害

お願い

本機を長期間お使いの場合

本機を安全に使用していただくために、販売店または工事業者による定期的な点検をおすすめします。

- ・外観上は異常がなくても、使用条件によっては部品が著しく劣化している可能性があり故障したり、事故の原因となることがあります。下記 ~ の様な状態ではないか日常的に確認してください。もしその様な状態を発見されましたら直ちに電源を切り(使用中止)販売店または工事業者に点検や撤去をご依頼ください。特に10年を超えて使用されている場合は、定期点検の回数を増やしていただくとともに買い換えの検討をお願いします。

煙りが出たり、こげ臭いにおいや異常な音がしている。 電源コード・電源プラグが異常に熱い。または亀裂や傷がある。 本機に触れるとビリビリと電気を感じる。 電源を入れても音が出てこない、その他の異常・故障がある。

特 長

高音質、高出力

- ・大口径ウーハーと高音域ツイーターを搭載した2ウェイスピーカーシステムは明快な音質で音声、音楽をフレッシュサウンドで奏でます。

マイク4本同時使用可能

- ・3チャンネルのワイヤレスマイクと有線マイク1本が同時使用でき、予備入力端子とのミキシングも可能です。

シンセサイザー方式チューナー採用

- ・チューナーは周波数安定度の高いシンセサイザー方式を採用し、30チャンネルの中から任意のチャンネルを選択でき混信のトラブルがなくご使用になれます。

ダイバシティ方式で安定受信

- ・ダイバシティは音切れ・音質劣化を起こすデッドポイント現象を解決し、安定した良好な受信が行えます。

3電源方式のポータブルタイプ

- ・電源はAC100Vと乾電池(単一形)8本、ニカド蓄電池を使用できます。乾電池は交換が簡単にできるカートリッジ式を採用しています。

保護カバーで様々なトラブルを防止

- ・操作部と各種プレーヤー部はクリアタイプの保護カバーでしっかりガード。トラブルを気にせず使用できる安心設計です。

WA-862D・WA-862CD

多機能CDプレーヤー付

- ・CDプレーヤーは前後曲の選択、早送り/早戻しがワンタッチでできるスキップ/サーチ、演奏曲と曲順を自由に変えられるプログラム、そして指定した部分を繰返し聴けるA-Bリピート機能付です。また、再生速度を±15段階で変化させることができます。

WA-862D・WA-862S

長時間の録音、再生とプログラム編集、再生可能なSDレコーダー付

1)SDカードを採用

- ・小容量の16MBから大容量の2GBまでの容量に対応しています。
- ・MP3(MPEG1 Audio Layer-3)音源方式で、30時間程度の長時間再生、録音が可能です。

2)簡潔な操作と表示

- ・表示にはグラフィカルな液晶を採用。バックライトで昼夜明瞭なインフォメーションを提供します。
- ・ダイレクトでわかり易い操作を実現しています。

3)豊富な再生方法

- ・通常の連続再生に加え、シチュエーションに合わせた豊富な機能を搭載しています。
- ・再生速度を±15段階で変化させる事が可能です。

4)録音機能搭載

- ・搭載機器で鳴動している音声の録音が可能です。
- ・各種録音保護機能を搭載しています。

5)故障が少ない

- ・機械的な、磨耗や劣化による故障がありません。
- ・振動、衝撃による音とびがありません。

各部の名称と説明（後面）

（図はWA-862Dです。）

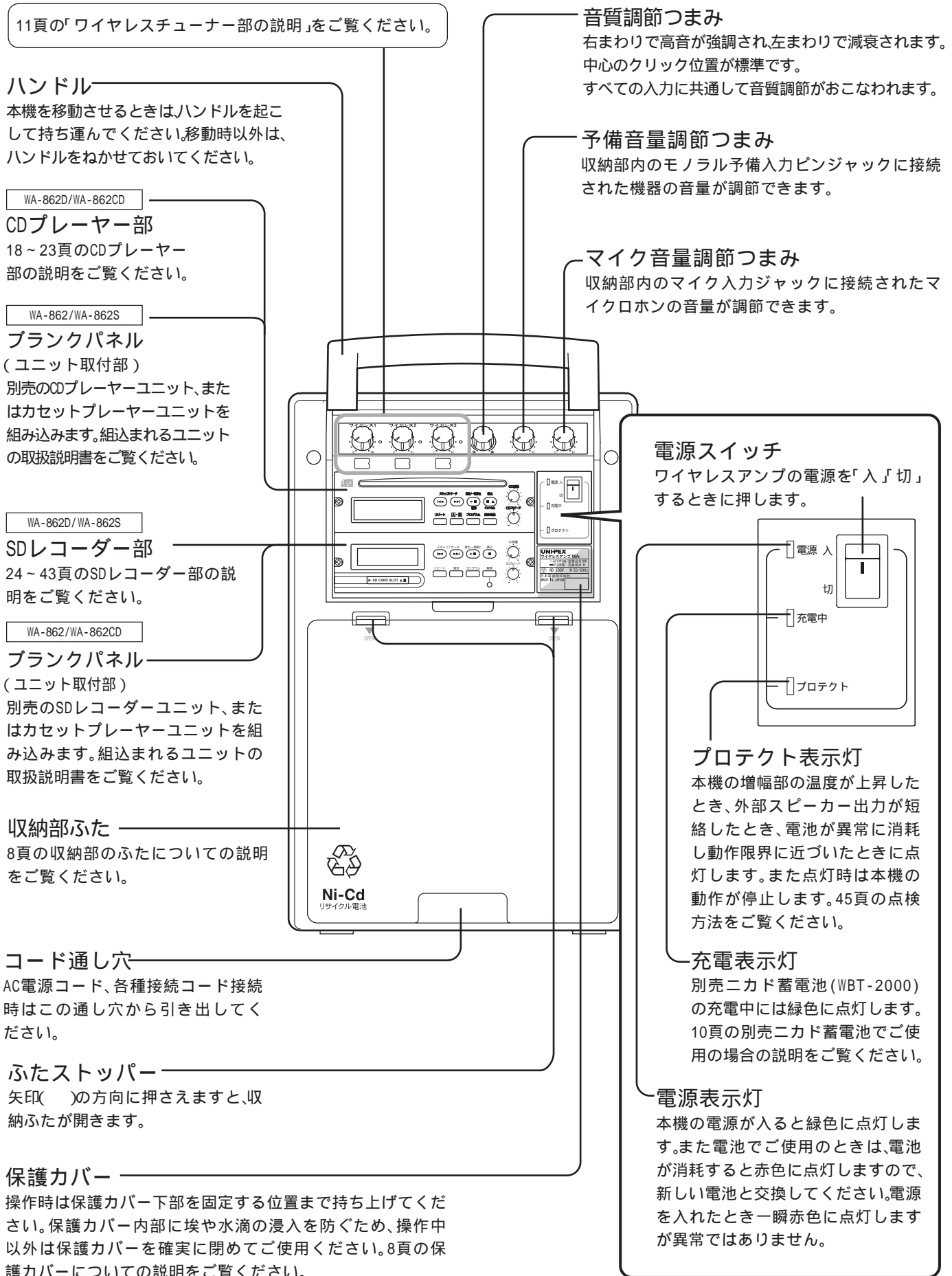

各部の名称と説明 (収納部)

乾電池収納部

本機を乾電池で使用する場合は、乾電池の入った乾電池ケースを入れてください。
(9頁の乾電池でご使用の場合をご覧ください。)

乾電池ケース

本機を乾電池で使用する場合は、このケースに単一乾電池(R20P/LR20)8本を極性表示に従って入れてください。
(9頁の乾電池でご使用の場合をご覧ください。)

蓄電池取付穴

10頁のニカド蓄電池でご使用の場合をご覧ください。

ワイヤレスチューナー部

出荷時は、グループ/チャンネル番号「B11」に設定されています。グループ/チャンネル番号の変更をされる場合は12頁のチューナー部の周波数設定のしかたの項をご覧ください。また別売のワイヤレスチューナーユニットを増設される場合は15頁の「別売ワイヤレスチューナーユニットの取付方法」をご覧ください。

蓄電池接続コネクタ

別売ニカド蓄電池WBT-2000を接続してください。(10頁のニカド蓄電池でご使用の場合をご覧ください。)

マイク入力ジャック

(-56dBV 600 不平衡)
有線マイクのプラグを接続してください。

モノラル予備入力ピンジャック

(-22dBV 10k 不平衡)
CDプレーヤーなどを接続してください。ステレオ機器の場合は両方のジャックに接続、モノラル機器の場合はいずれかのジャックに接続してください。

ライン出力ジャック

(0dBV 1k 不平衡)
カセットデッキなどを接続してください。

ヒューズホルダー

ヒューズを取り換える場合は、必ず規定のヒューズと交換してください。

警告 決められたヒューズを使う。規定以外のヒューズを使うと、火災の原因となります。

AC電源コード

AC100Vコンセントに接続してください。収納部ふたの穴からコードを引き出してください。
(「~AC100V」の表示は、電源の種類と電圧を表わす表示です。)

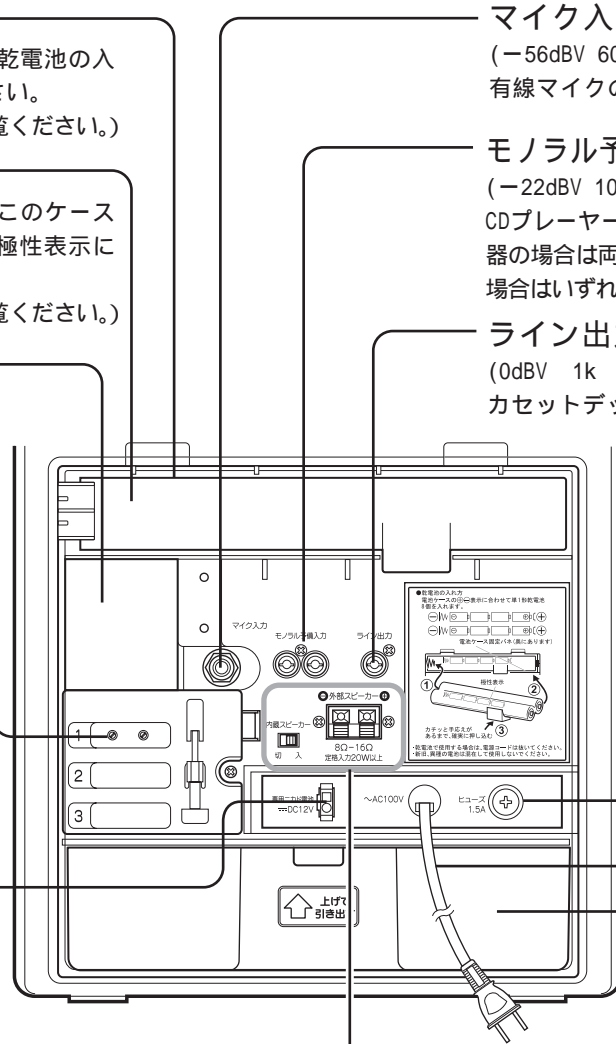

外部スピーカー接続端子

外部スピーカーを接続してください。スピーカー接続コードを下図の要領で接続してください。

内蔵スピーカー切換スイッチ

内蔵スピーカーを鳴らすときは「入」側でご使用ください。外部スピーカー接続時など内蔵スピーカーを鳴らさないときは「切」側にスイッチを切り換えてください。



ご注意

外部スピーカーは定格入力が20W以上で、インピーダンスが8~16のものを使用してください。
スピーカーコードは0.75mm²のより線使用時で10m以内、2.0mm²のより線使用時で20m以内の長さを目安に使用してください。

適合電線:
0.75mm²~2.0mm²
のより線

プッシュボタンを矢印の方向へいっぱい押しながらスピーカーコードを差し込む



スピーカーコードの
末端処理方法
9~11mm

注) 外部スピーカーを接続しないときに内蔵スピーカー切換スイッチを「切」側にしていますと音が鳴りません。必ず切換スイッチをもとに戻してください。

収納ケース

把手を持ち上げて引き出し、マイクロホンなどを収納してください。下図のようにワイヤレスマイク(WM-8400)3本を収納することができます。

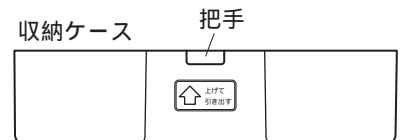

マイク収納例 ワイヤレスマイク

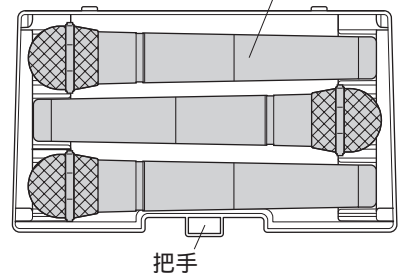

参考 WM-8400寸法図

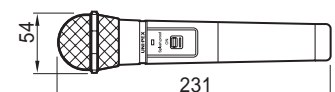

保護カバーについて

保護カバーは保護カバー内部に水滴や埃の浸入や使用中の誤操作などを防ぐことができます。使用中(操作中を除く)または保管時は必ず保護カバーを閉めてください。

保護カバーを開けるときはゆっくりと最上部の止まる位置まで開いてください。(図1参照)

保護カバーは万一の事故や破損防止のため強い力がかかったときに外れる構造になっています。もし保護カバーがはずれたときは2ヶ所の取付部を差し込み元どおりに取り付けてください。(図2参照)

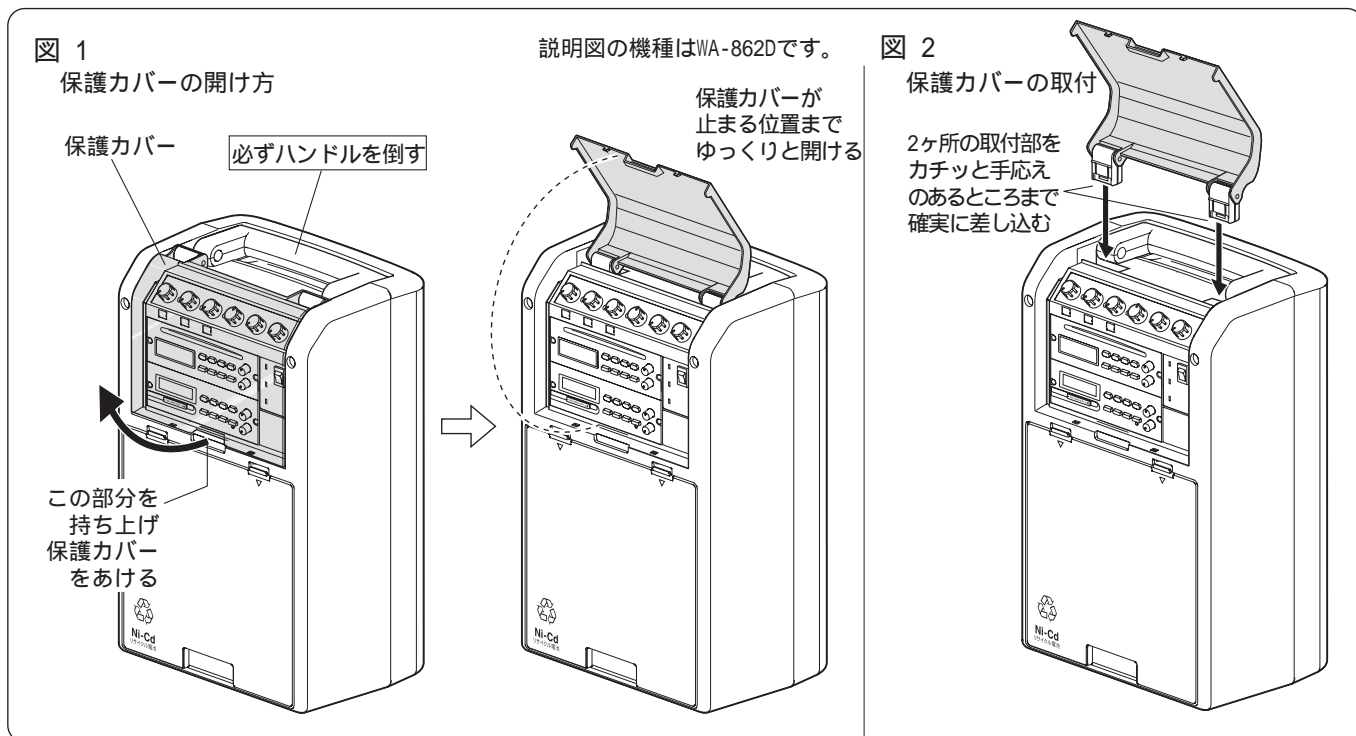

収納部のふたについて

本機は接続や取付、設定などをおこなうときに次の要領で収納部ふたを取り外してください。作業が済みましたら、必ず収納部ふたを確実に閉めてください。(図3参照)

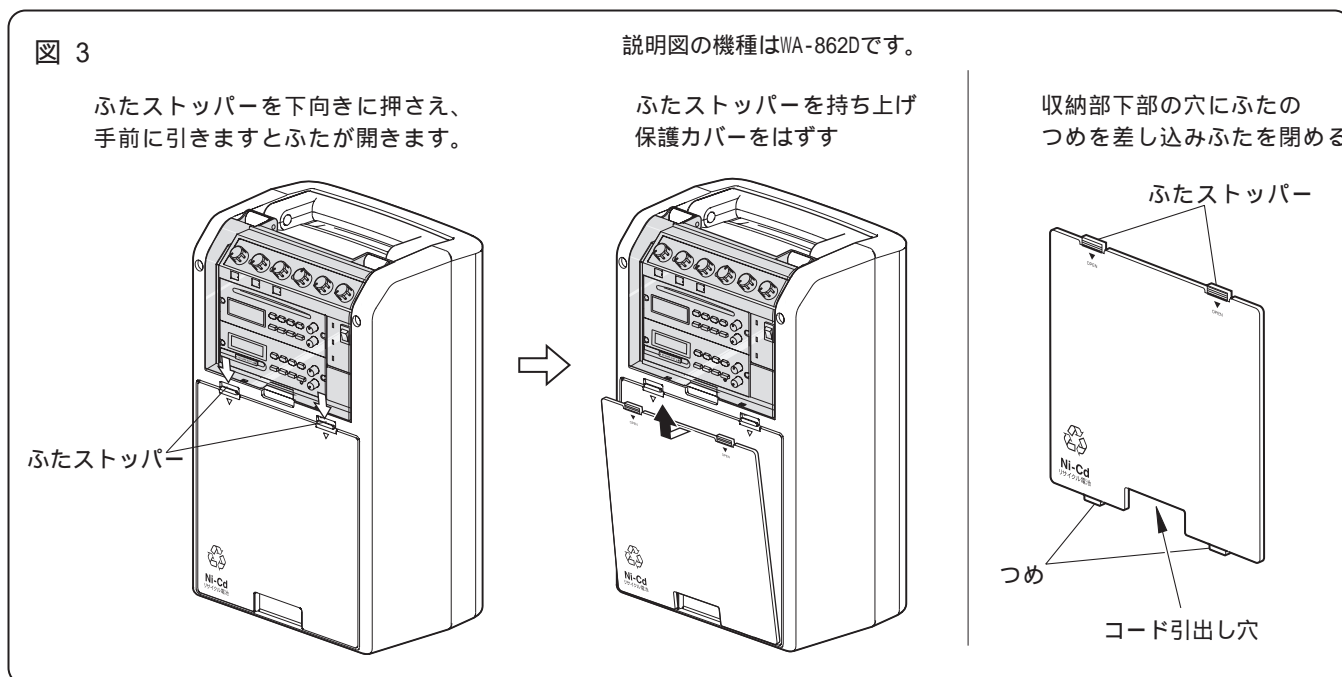

使用電源について

本機はAC100V、単一乾電池(R20P/LR20)、ニカド蓄電池(WBT-2000)の3種類の電源が使用できます。次の使用される電源の説明に従ってご使用ください。
8頁の「収納部のふたについて」をご覧ください。

収納部のふたをはずす

8頁の「収納部のふたについて」をご覧ください。

AC電源でご使用の場合

1. AC電源コードを取り出しACコンセントに差し込んでください。
2. AC電源コードを下部のコード引出し穴から出して、もとどおりにふたを閉めてください。8頁の「収納部のふたについて」をご覧ください。(図4参照)

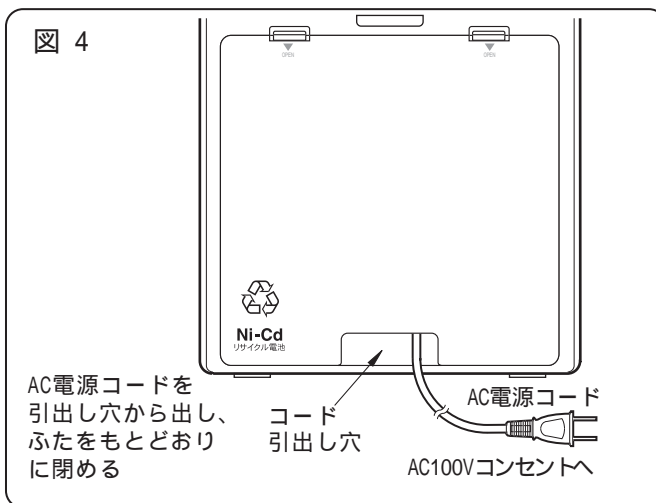

乾電池でご使用の場合

(単一乾電池R20P/LR20を8本ご準備ください)

警告 作業時は、必ず本機の電源プラグをコンセントから抜いてください。

1. 電池ケースの極性表示に従って、電池ケースに単一乾電池(R20P/LR20)8本を入れてください。(図5参照)
2. 電池ケースを乾電池収納部に左端部から挿入してください。(図5参照)
3. もとどおりにふたを閉めてください。8頁の「収納部のふたについて」をご覧ください。

乾電池を内蔵している場合でも、ACコンセントに電源プラグを差し込みますとAC100Vで動作します。またAC100Vコンセントに差し込まない場合は、自動的に内蔵乾電池(DC電源)で動作します。

電源スイッチを切ったときは、電源表示灯が赤色に点灯しながら消えますが、異常ではありません。

できるだけアルカリ乾電池をご使用ください。

ご注意..

本機に乾電池が入っているときは乾電池の飛び出しなどを防ぐために、必ずふたを閉めてください。乾電池を交換するときは、必ず全部新品に交換してください。乾電池は必ず同じ種類のものご使用ください。また乾電池の極性は+ - を間違えないようご注意ください。

長時間使用しない場合は乾電池を取り出しておいてください。乾電池をそのまま入れておきますと、乾電池の液もれで本機が使用不能になる恐れがあります。

図5

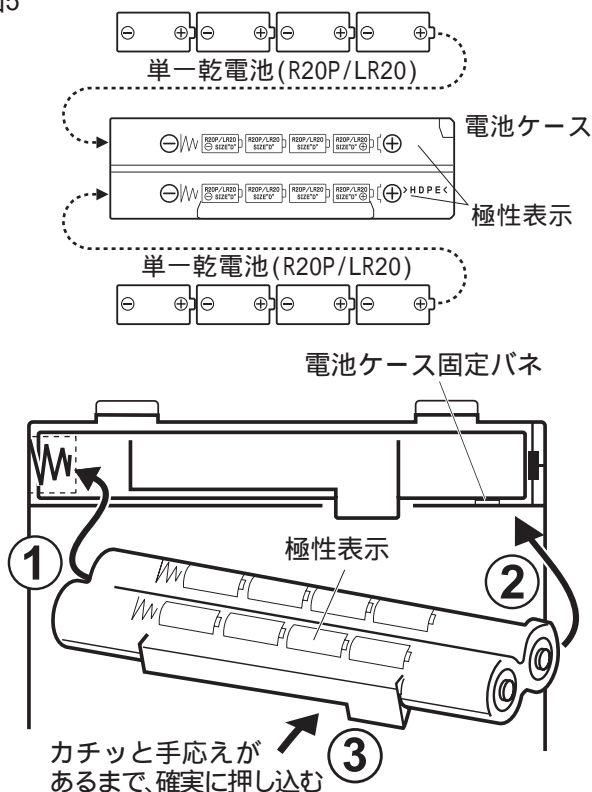

乾電池の廃棄について

マンガン乾電池、アルカリ乾電池は一般の不燃ごみとして捨ててもよいことになっています。自治体の条例などの定めがある場合には、その条例に従って廃棄してください。

警告 作業時は、必ず本機の電源プラグをコンセントから抜いてください。

別売ニカド蓄電池(WBT-2000)でご使用の場合

(別売ニカド蓄電池WBT-2000をご準備ください)

蓄電池の取付のしかた



このマークはニカド電池のリサイクルマークです。ご使用済のニカド蓄電池は貴重な資源です。再利用しますので廃棄しないで、ニカド電池リサイクル協力店にご持参ください。

1. ニカド蓄電池を収納部の左上部の蓄電池取付部に蓄電池取付金具と取付ねじを使用し固定してください。(図6参照)
2. ニカド蓄電池のコネクターを本機の蓄電池接続コネクターに接続してください。コネクターは方向を合わせ、抜け止めのつめが完全にロックするまで差し込んでください。接続コードはチューナーカバー側面にある蓄電池コード留部に引っかけてください。(図6、7参照)

お求めいただいたニカド蓄電池(WBT-2000)は初期状態では充電されていません。下記の説明に従って充電をしてください。

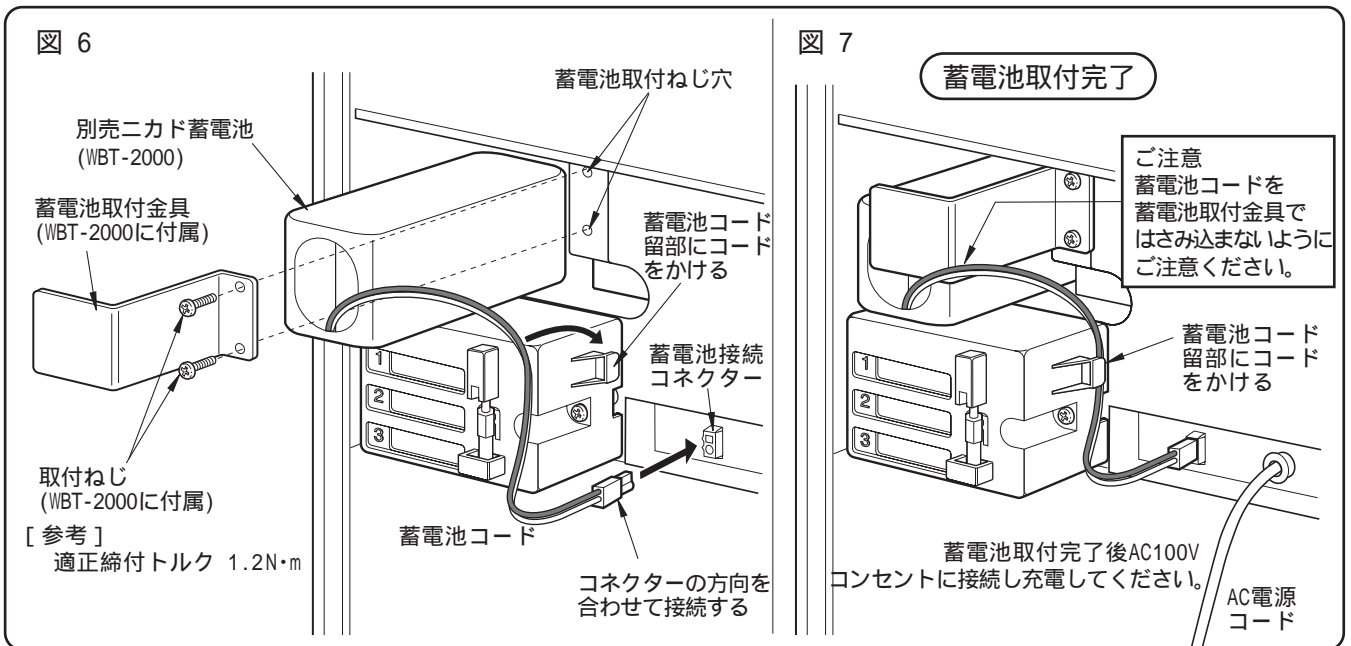

ニカド蓄電池の充電のしかた

1. 本機のAC電源プラグをACコンセントに差し込んでください。充電が開始され充電表示灯が緑色に点灯します(図8参照)
ご注意... 充電中は電源スイッチを入れないでください。電源スイッチを入れますと、本機は動作状態になり充電ができません。
2. 約10時間(常温時)で充電が完了します。充電が完了しても充電表示灯は点灯状態のままです。AC電源プラグをACコンセントから抜き取ってください。

図 8 充電中は電源スイッチを「切」にする

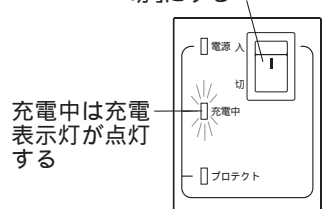

電池寿命の目安

品番	電池種類	アルカリ乾電池	ニカド蓄電池
WA-862		約 30 時間	約 6.5 時間
WA-862CD		約 10 時間	約 3 時間
WA-862S		約 20 時間	約 5 時間
WA-862D		約 7.5 時間	約 2.5 時間

上記の電池寿命は当社の試験条件(拡声6W トーンバースト波、ワイヤレスチューナー1ch使用時)で連続使用した場合の値です。大音量でCD再生など、ご使用の条件によっては著しく短くなることがありますのでご注意ください。また、電源表示ランプが緑色に点灯していても出力により音が途切れることがあります。このとき乾電池使用の場合は早めの交換を、ニカド蓄電池使用の場合は直ちに充電されることをお願いします。

ワイヤレスチューナー部の説明

(各部の名称と説明)

ワイヤレスチューナー部

本機の収納部内にワイヤレスチューナー1台が内蔵されています。また別売のワイヤレスチューナーユニットDU-850を2台まで増設することができます。増設される場合は15頁の別売ワイヤレスチューナーユニットの取付方法をご覧ください。

チャンネル設定スイッチ

使用するワイヤレスマイクのチャンネル番号と同じ数字に設定してください。

グループ設定スイッチ

使用するワイヤレスマイクのグループ番号と同じ数字に設定してください。

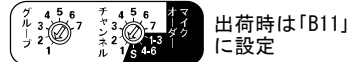

出荷時は、グループ/チャンネル番号「B11」に設定されています。グループ/チャンネル番号の変更をされる場合は12頁の周波数設定のしかたをご覧ください。

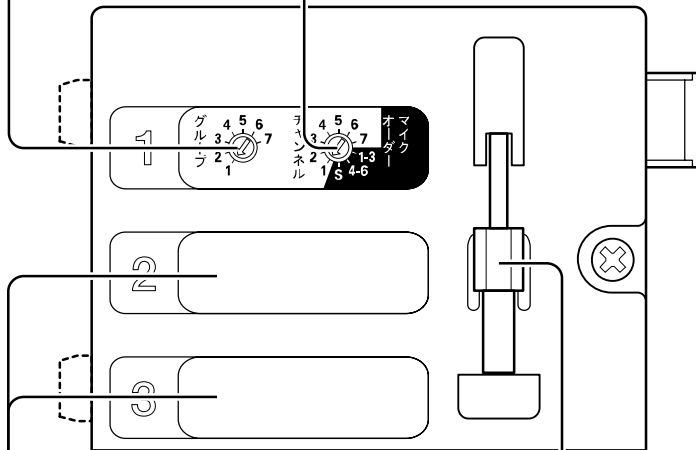

ワイヤレスチューナーユニット取付部 (2/3)

別売のワイヤレスチューナーユニットDU-850を増設される場合は15頁の別売ワイヤレスチューナーユニットの取付方法をご覧ください。

ワイヤレスチューナー設定用ドライバー

12頁の周波数設定のしかたをご覧ください。

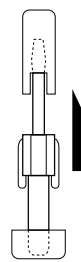

ドライバーを引き上げて取りはずす

ワイヤレスマイク1音量調節つまみ

ワイヤレスマイクの音量を調節してください。

ワイヤレスマイク2/3音量調節つまみ

別売のワイヤレスチューナーユニットDU-850増設時はワイヤレスマイクの音量を調節してください。

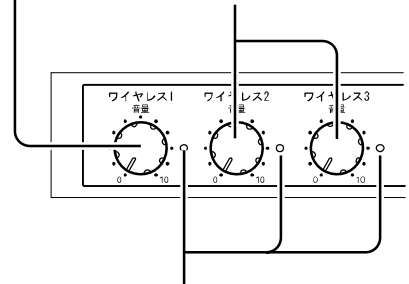

アンテナ受信表示灯

本機の電源が入りますと赤色に点灯します。電波受信時は緑色に点灯します。赤色で早く点滅する場合は、周波数設定が正しくおこなわれていないこと（13頁の受信周波数表にないグループ、チャンネルに設定している）を表しています。再度、周波数設定をしてください。（ワイヤレス2,3は別売のワイヤレスチューナーユニットDU-850増設時に上記と同様に点灯します。）

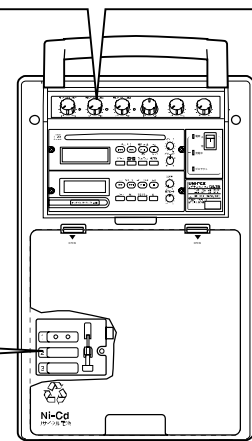

◎説明図の機種はWA-862Dです。

アンテナ受信表示灯

本機の電源が入りますと赤色に点灯します。電波受信時は緑色に点灯します。赤色で早く点滅する場合は、周波数設定が正しくおこなわれていないこと（13頁の受信周波数表にないグループ、チャンネルに設定している）を表しています。再度、周波数設定をしてください。（ワイヤレス2,3は別売のワイヤレスチューナーユニットDU-850増設時に上記と同様に点灯します。）

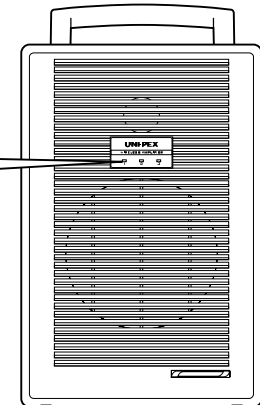
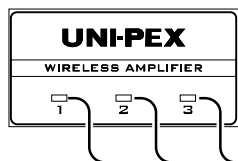

周波数設定のしかた

- 本機は出荷時に、ワイヤレスチューナー部のグループ／チャンネル番号を「B11」に設定しています。周波数設定を切り換える場合は、付属の設定用ドライバーを使用し、次の要領でおこなってください。

(図9/10参照)

1. グループ番号を設定する

グループ設定スイッチの矢印を設定したいグループ番号に合わせます。(図 9参照)

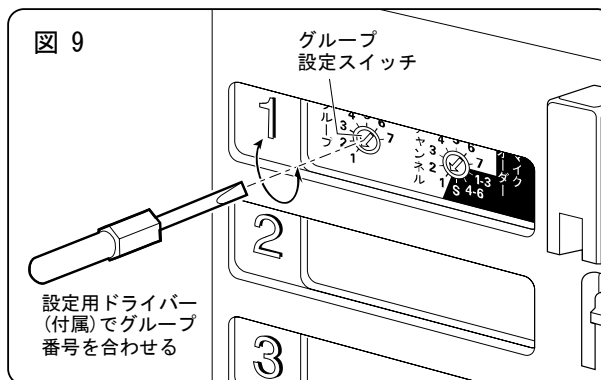

2. チャンネル番号を設定する

次にチャンネル設定スイッチの矢印を設定したいチャンネル番号に合わせます。(図10参照)

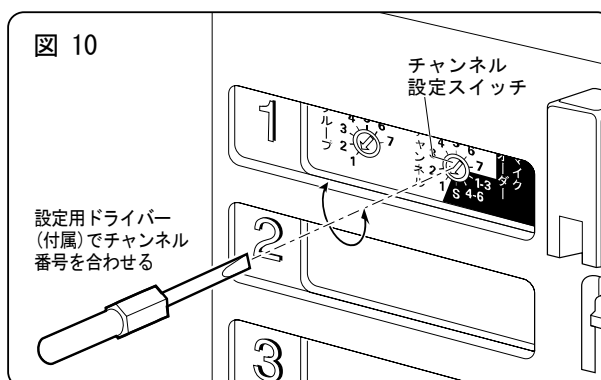

■ご注意

アンテナ受信表示灯が赤色に点滅する場合は、周波数設定が正しくおこなわれていないこと(13頁の受信周波数表にないグループ、チャンネルに設定している)を表しています。再度、周波数設定をしてください。

3. ふたを締め、チャンネル表示ラベルを貼る

- ・元どおりにふたを取り付けてください。
- ・設定したグループ、チャンネルと同じ表示ラベル(付属)をワイヤレスマイク音量調節つまみの下部に貼ってください。(図11参照)

図 11

設定したグループ、
チャンネルと
同じ表示ラベルを貼る

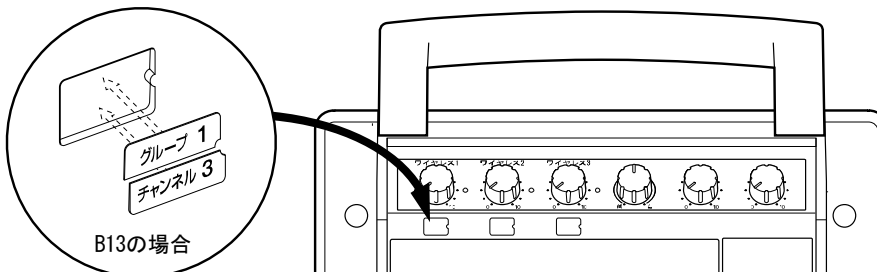

■お願い

- 本機のワイヤレスチューナー部は収納部内にありますのでチャンネル表示ラベルを貼って頂き、外部より周波数設定を確認できるようにしてください。

ご注意

- 受信機とマイクは、同じ周波数(グループ及びチャンネル)に設定してください。
- 同時に使用するマイクは、全て同じグループにして、全て違うチャンネルに設定してください。(13頁の受信周波数表を参照)
- 1ヶ所で同時に使用できるチャンネル数は13頁の「グループ／チャンネル番号について」の項を参照してください。
- ワイヤレスアンプとワイヤレスマイクの距離は15m以内で使用してください。なお環境条件によっては短くなります。
- 同じ周波数の妨害電波、高周波を使う機器が近くにないことを確認してください。やむをえず雑音源の近くでご使用になる場合は、ワイヤレスマイクと本機の距離は約2m～10mの距離でご使用ください。なお、2m以内に近づくと、使用していないチャンネルへの飛び込みや混信などが発生することがあります。
- ワイヤレスマイクを2本以上ご使用の場合は、マイクロホン同士は50cm以上離してください。他の受信機へ混信することがあります。

800MHz帯ワイヤレスシステムについて

■グループ/チャンネル番号について（下記文中のチャンネル数は本機を複数台使用の場合を含みます。）

- 同一場所で、マイクを同時に使用する場合は、1グループで1システム単独使用にしてください。（同一場所で2グループ以上の同時使用はできません。）
- ・グループ1～4の中から1つ選んでシステムを組めば、最大6チャンネルまで使えます。
- ・グループ5は5チャンネル、グループ6は1チャンネル使えます。
- グループ7はグループ1～6の中から選定された周波数で構成されており、次の条件下で十分に注意して使用したときは、7チャンネルの組み合わせも可能となります。
- ・ワイヤレスマイク間を50cm以上離す。
- ・ワイヤレスマイクとワイヤレスアンプ本体を2m以上離す。
- ・隣り合った部屋ではワイヤレスマイクを使用しない。
- 周波数一覧表にないグループ/チャンネル番号に設定すると、受信表示灯が点滅し受信できません。必ず周波数一覧表を見て設定してください。

受信周波数表→

	周波数 (MHz)	グループ/チャンネル番号						
		グループ1	グループ2	グループ3	グループ4	グループ5	グループ6	グループ7
1	806.125	B11						B71
2	806.250		B21					
3	806.375	B12						B72
4	806.500		B22					
5	806.625			B31				
6	806.750				B41			
7	806.875			B32				B73
8	807.000		B23					
9	807.125	B13						
10	807.250					B61		
11	807.375			B33				
12	807.500				B42			B74
13	807.625					B51		
14	807.750	B14						
15	807.875		B24					
16	808.000				B43			
17	808.125					B52		
18	808.250			B34				
19	808.375					B53		
20	808.500		B25					B75
21	808.625			B35				
22	808.750					B54		
23	808.875		B26					
24	809.000	B15						
25	809.125				B44			
26	809.250			B36				
27	809.375				B45			B76
28	809.500	B16						
29	809.625					B55		
30	809.750				B46			B77

■チャンネル呼称について

図12 例

B	1	3	
⋮	⋮	⋮	
(a)	(b)	(c)	

(a) ……800MHz帯を表わす
 (b) ……グループ番号を表わす
 (c) ……グループ内のチャンネル番号を表わす

■グループ/チャンネル番号の設定例

図13 使用するワイヤレスマイクのグループ/チャンネル番号が「B36」の場合

グループ設定スイッチの矢印を「3」の位置にまわす

チャンネル設定スイッチの矢印を「6」の位置にまわす

マイクオーダーについて

- 本機は1本のマイクに対して専用のチャンネルを固定して受信する設定と、任意の複数チャンネルを選択して受信する「マイクオーダー」の設定が可能です。

図 14 チャンネル設定スイッチ

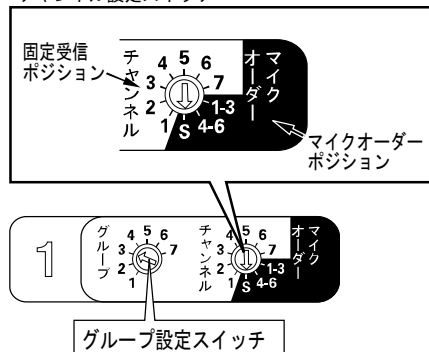

◆マイクオーダーのチャンネル組合せ表

グループ設定スイッチ チャンネル設定スイッチ	1	2	3	4	5	
マイク オー ダー ポ ジ シ ョ ン	1-3	B11	B21	B31	B41	B51
		B12	B22	B32	B42	B52
4-6	B13	B23	B33	B43	B53	
	B14	B24	B34	B44	B54	
S	B15	B25	B35	B45	B55	
	B16	B26	B36	B46	B56	
	B11	B21	B31	B41	B51	
	B12	B22	B32	B42	B52	
	B13	B23	B33	B43	B53	
	B14	B24	B34	B44	B54	
B15	B25	B35	B45	B55		
B16	B26	B36	B46	B56		

◆「マイクオーダーポジション」とは？

- ・チャンネル設定スイッチをマイクオーダーポジションに設定しますと、グループ内の複数 (3~6) チャンネルのワイヤレスマイクを受信することができます。(図14参照)
- ・最大6チャンネルの受信が可能です。最初に使用 (電源スイッチ「ON」)したワイヤレスマイクのチャンネルを優先し、受信します。(図15参照)
- ・受信中マイクの使用が終わり (電源スイッチ「OFF」)次第、設定されたチャンネルのマイクが受信可能になります。(図15参照)
- ・受信可能なチャンネルの組み合わせは上記のマイクオーダーのチャンネル組合せ表をご覧ください。またグループの設定は「1、2、3、4、5」のいずれかに設定してください。「6」「7」には設定しないでください。

図 15 マイクオーダー運用例

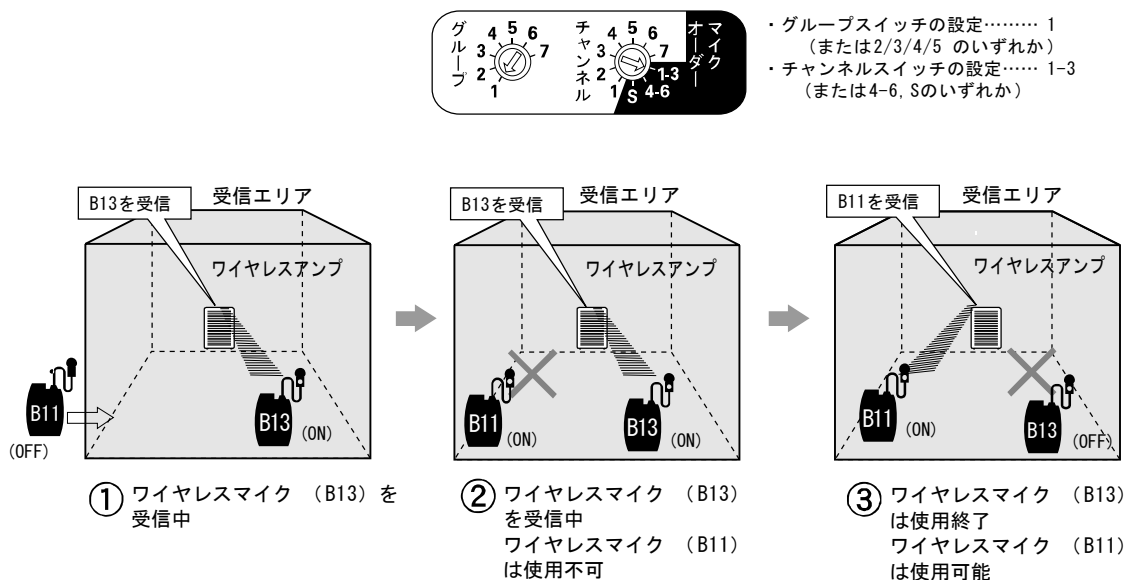

別売ワイヤレスチューナーユニットの取付方法

●本機は別売のワイヤレスチューナーユニットDU-850を追加で2台組み込むことができます。取付は販売店または、最寄りのユニベックス営業所にご相談ください。

1. ふたを開ける

ふたストッパーを下向きに押さえ、ふたを手前に開けてください。内部にAC電源コード、乾電池収納部、ニカド蓄電池収納部があります。(8頁ふたの開け方参照)

2. チューナー部カバーをはずす

本機のチューナー部カバーの取付ねじをゆるめ、チューナー部カバーを右図の矢印の方向に取りはずしてください。(図16参照)

警告 ご使用中は、感電の恐れがありますので、取付作業をおこなわないでください。作業時は、必ず本機の電源プラグをコンセントから抜いてください。

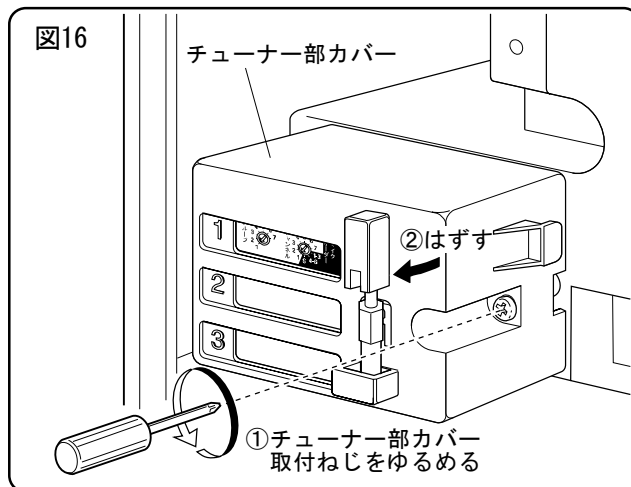

3. ワイヤレスチューナーユニットを組み込む

ワイヤレスチューナーユニットを本機のワイヤレスチューナーユニット挿入口に挿入しチューナー部カバーを元どおりに取り付け、取付ねじを締め付けて固定してください。(図17参照)

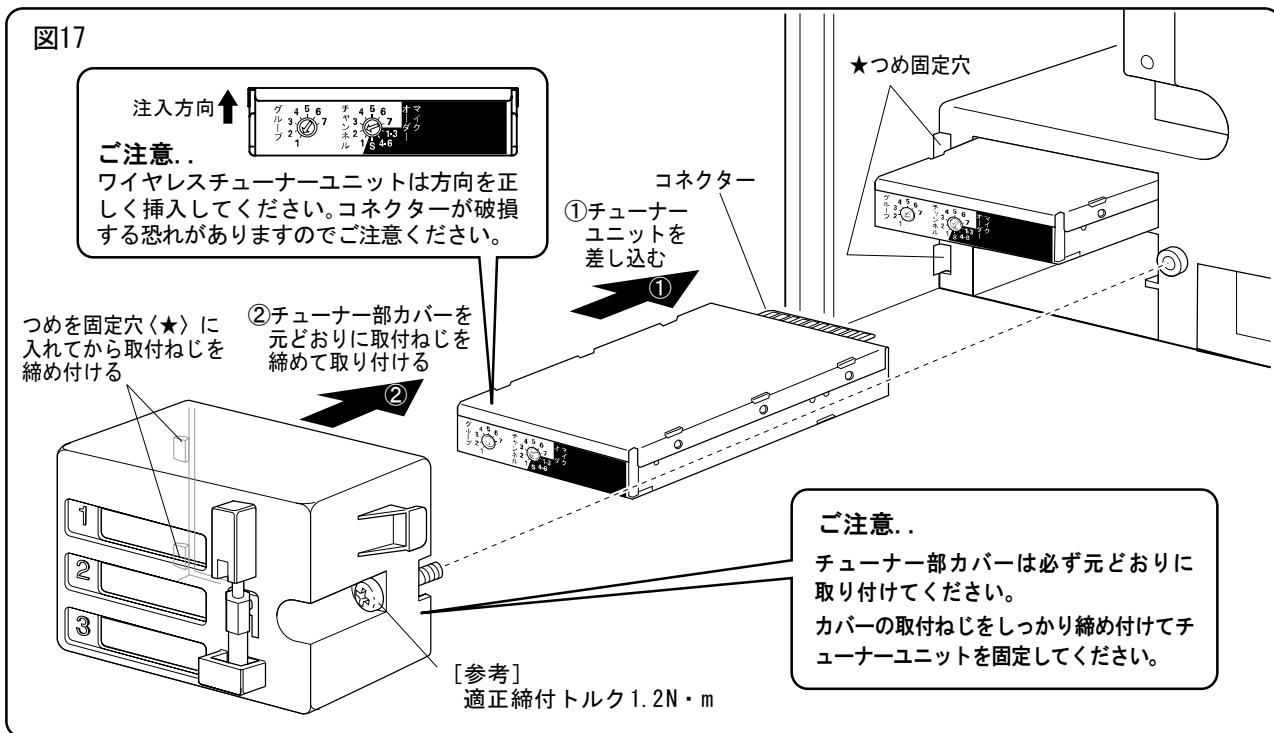

4. 周波数を設定する

・ワイヤレスチューナーユニットは出荷時にグループ/チャンネル番号を「B11」に設定しています。周波数設定を切り換える場合は、12頁の周波数設定のしかた、またはワイヤレスチューナーユニットの取扱説明書をご覧ください。

5. ふたを締め、チャンネル表示ラベルを貼る

・元どおりにふたを取り付けてください。
・設定したグループ、チャンネルと同じ表示ラベル(チューナーユニットに付属)を本機後面のワイヤレスマイク音量調節つまみの下部に貼ってください。12頁の周波数設定のしかたをご覧ください。

操作のしかた

⚠ 注意 電源を入れる前には各音量を最小にする。突然大きな音がでて聴力障害などの原因になることがあります。

◎説明図の機種はWA-862Dです。

ワイヤレスマイクの使い方

3. ワイヤレスマイクの音量を調節する

ワイヤレスマイクの音量をワイヤレスマイク1音量調節つまみで調節してください。

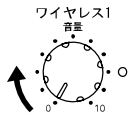

4. 音質を調節する

ワイヤレスマイク放送の音質を音質調節つまみで調節してください。

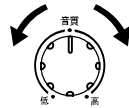

すべての入力に共通して音質が調節されます。

2. ワイヤレスマイクの電源スイッチを「ON」にする

アンテナ受信表示灯が赤色から緑色の点灯に変わります。

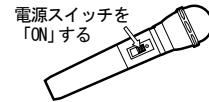

1. 電源を入れる

電源スイッチを押して電源を入れ、電源表示灯が緑色に点灯していることを確認してください。アンテナ受信表示灯は赤色に点灯します。

(別売のワイヤレスチューナーユニットDU-850を増設していない箇所の受信表示灯は点灯しません。)

有線マイクの使い方

1. マイクプラグをマイク入力ジャックに接続する

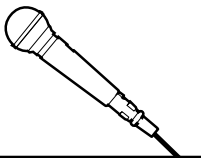

3. マイクの音量を調節する

マイクの音量をマイク音量調節つまみで調節してください。

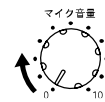

2. 電源を入れる

電源スイッチを押して電源を入れ、電源表示灯が緑色に点灯していることを確認してください。

4. 音質を調節する

マイク放送の音質を音質調節つまみで調節してください。

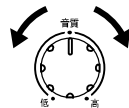

すべての入力に共通して音質が調節されます。

予備入力に接続されたCDプレーヤーなどの放送をするとき

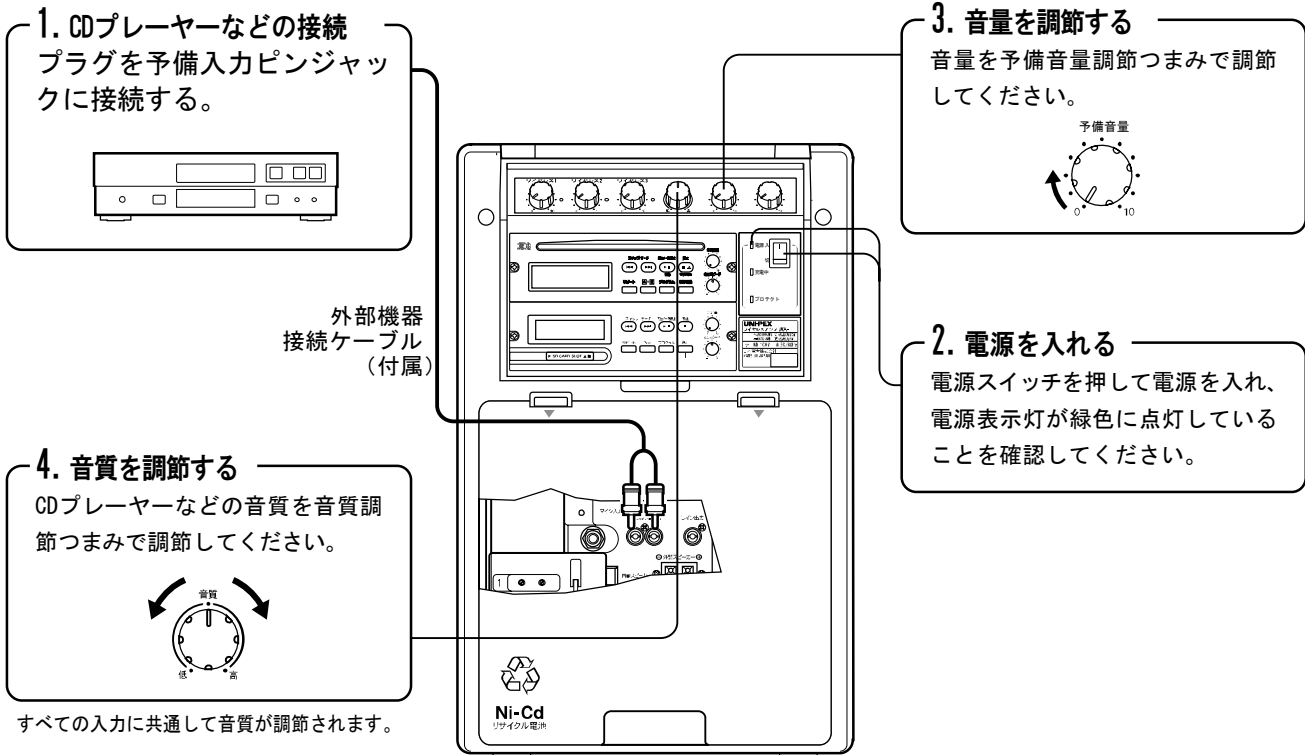

ご注意. ○電源コードやその他の接続コードが正しく接続されているか確認してください。
○各音量調節つまみは反時計回り最小の位置に合わせておいてください。

ハウリングとデッドポイントについて

- ワイヤレスマイクや有線マイクをスピーカーの真正面近くで使用したり、音量を上げすぎたりすると「キーン」というハウリングが起きます。ハウリングが起きた場合は、ただちに音量を下げるか、マイクの位置をスピーカーの方向からそらすと止まります。(図18参照)
- ワイヤレスマイクを移動しながら使用していると、突然音がなくなる位置があります。これをデッドポイントといい、ワイヤレスマイクと本機内蔵アンテナの位置と壁、障害物などの位置関係により生ずるもので故障ではありません。本機の位置、あるいはワイヤレスマイクの位置を変えらるとなおります。

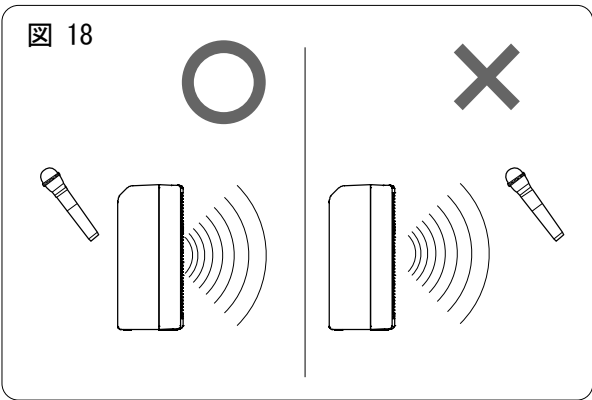

CDプレーヤー部の説明 [WA-862D、WA-862CD]

(各部の名称と説明)

スキップ/サーチボタン(アップ)
曲 (TRACK) の送り選択をするときに押します。演奏中、このボタンを押し続けると(2秒以上) 曲を早送りします。

スキップ/サーチボタン(ダウン)
曲 (TRACK) の戻り選択をするときに押します。演奏中、このボタンを押し続けると(2秒以上) 曲を早戻しします。

再生/一時停止ボタン
CDの演奏を始めるときに押します。演奏を一時停止 (ポーズ) するときはこのボタンを押します。

停止/取出しボタン
演奏を停止するときを押します。CDを取り出すときは停止中にこのボタンを押します。

CD音量調節つまみ
CDの音量を調節するときを使用します。

スピード調節つまみ
CDの演奏スピードを調節するときを使用します。

時間表示切換ボタン
演奏時間の表示を切り換えるときに押します。押すたびに「曲の経過時間」「曲の残り時間」「総残り時間」と切り替わります。

プログラムボタン
プログラム演奏のプログラム内容を設定するときを押します。

A-Bリピートボタン
A-Bリピート演奏の開始点と終了点を設定するときを押します。

取付ねじ
取り外すときには取っ手としてご利用ください。

ディスプレイ
操作または動作状態を表示します。下記説明をご覧ください。バックライトは操作をおこなわず、停止状態が15分以上継続すると消灯します。

CD挿入口
CDを挿入します。シングルCD(8cm CD)には対応していません。故障の原因になる場合がありますので使用しないでください。

リピートボタン
リピート演奏をするときに押します。押すたびに「1曲リピート」「全曲リピート」「解除」と切り替わります。

(ディスプレイ部の名称と説明)

ディスプレイのバックライトは停止状態、CD未挿入状態が15分継続すると消灯します。

再生表示
演奏状態のときに点灯。

演奏時間表示
演奏中の曲、またはCD全曲の経過時間及び残り時間の目安を表示。

トラック表示
演奏中の曲(トラック)番号を表示。

演奏時間表示(分:秒)
CDの経過または残り時間を表示。演奏スピード調節時は調節値(±15%)を表示。

演奏スピード調節表示
CDの演奏スピード調節中は「SPEED」と、調節状態「+」「-」を表示。調節値は演奏時間表示に点灯。

一時停止表示
一時停止状態のときに点灯。

リピート表示
リピート演奏のときに点灯。
① : 1曲のみリピート
ALL

A-Bリピート表示
A-Bリピート演奏のときに点灯。

プログラム表示
プログラム演奏のときに点灯。

演奏時間モード表示
時間表示切換ボタンを押しますと下表の順に表示が切り換わります。

演奏時間モード表示	演奏時間表示の内容
ELAPSED	演奏中の曲の経過時間
SINGLE REMAIN	演奏中の曲の残り時間
TOTAL REMAIN	CD全曲の残り時間

操作のしかた

再生のしかた

⚠ 注意 電源を入れる前には各音量を最小にする。突然大きな音がでて聴力障害などの原因になることがあります。

1. 電源を入れる

本機の電源スイッチを押して電源を入れ、電源表示灯が緑色に点灯していることを確認してください。

2. CD挿入口にCDを入れる

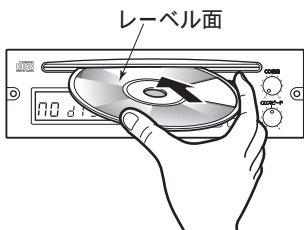

レーベル面を上にしてCDを入れると、トータルトラック及び全演奏時間を表示し停止状態になります。

すでにCDが入っているときは、“TRACK”が点灯しています。CDは入れられませんので、無理に入れしないでください。シングルCD(8cm CD)は使用できません。CD-R、CD-RWなどに書込まれた音楽データについては、正常に再生できない場合がありますのでご注意ください。

3. 再生/一時停止ボタンを押す

再生/一時停止ボタンを押すたびに、再生/一時停止を繰り返します。

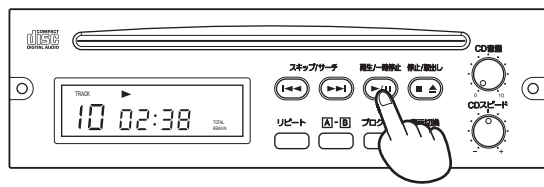

4. 音量を調節する

CD音量調節つまみを適当な位置に調節してください。



5. 音質を調節する

音質を音質調節つまみで調節してください。



CDを取り出すには

停止/取出しボタンを押す

停止中に停止/取出しボタンを押しますとCDが出てきます。演奏中の場合は停止/取出しボタンを押して演奏を停止してから、もう一度押してCDを取り出してください。

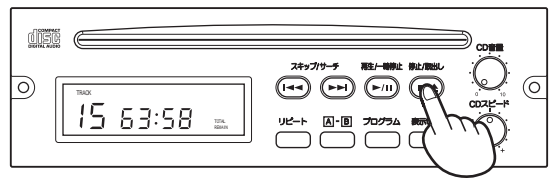

演奏を一時停止(ポーズ)するには

再生/一時停止ボタンを押す

演奏中に再生/一時停止ボタンを押しますと演奏が止まります。再度押しますと再生します。

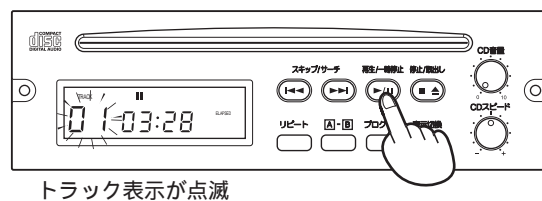

曲を選ぶには

次の曲を聴きたいときには

スキップ/サーチボタンを押す

演奏中にスキップ/サーチボタン[▶▶]を押すと次の曲の頭に移動し、演奏を開始します。停止中に押すと次の曲番号が表示が換わります。

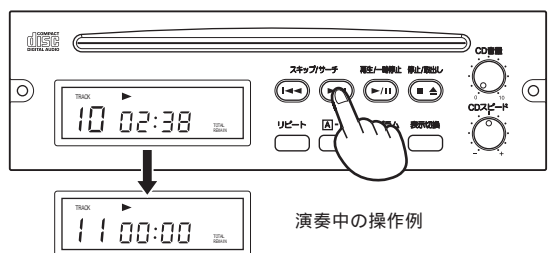

前の曲を聴きたいときには

スキップ/サーチボタンを押す

演奏中にスキップ/サーチボタン[◀◀]を押すと演奏中の曲の頭に帰り、演奏を開始します。続けて2回押すと前の曲の頭に移動し、演奏を開始します。停止中に押すと前の曲番号に表示が換わります。

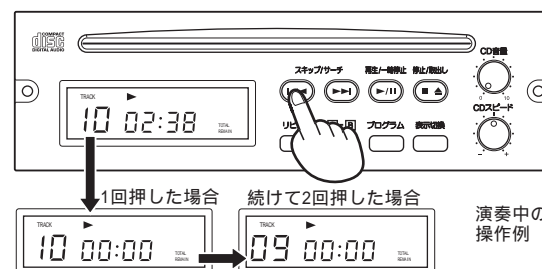

早送り／早戻しするには

●曲を早送りするには

スキップ/サーチボタンを押し続ける

□2秒以上押すと早送りし、離すとその位置から演奏を開始します。

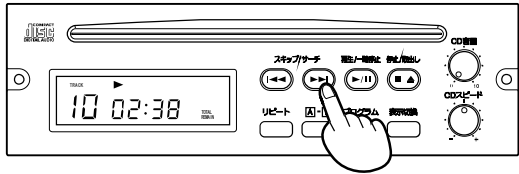

●曲を早戻しするには

スキップ/サーチボタンを押し続ける

□2秒以上押すと早戻しをおこない、離すとその位置から演奏を開始します。

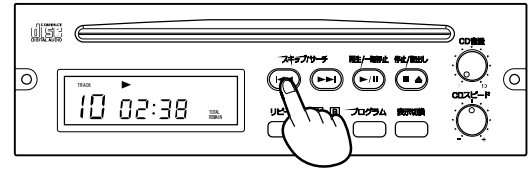

プログラム演奏をするには(演奏する曲と曲順を自由に設定する)

①停止中にプログラムボタンを押す

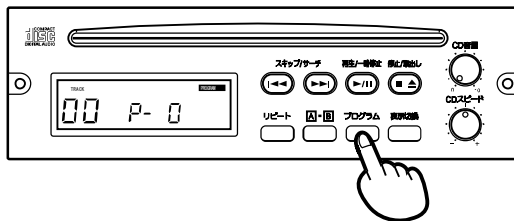

②スキップサーチボタンを押しプログラムしたい曲番を表示させる。

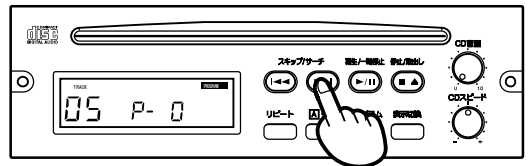

③プログラムボタンを押し曲番を登録する

②③を繰り返し最大32曲まで登録できます。

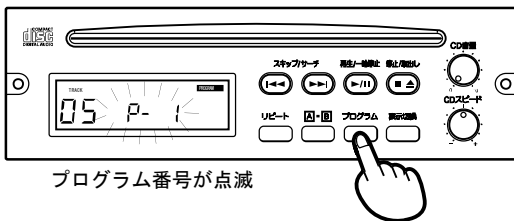

④再生/一時停止ボタンを押す

プログラムした曲順で演奏します。

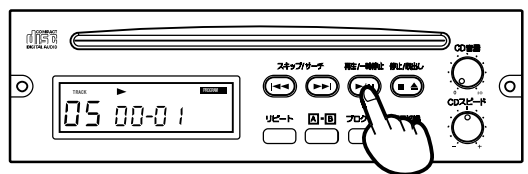

●プログラム内容を確認するには

登録後、プログラムボタンを押す
上記の③で登録後プログラムボタンを押すとプログラム内容を確認することができます。

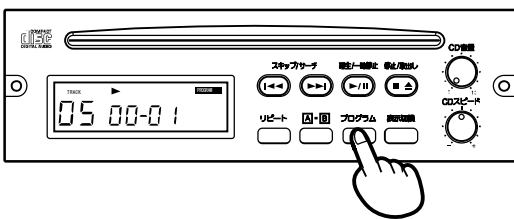

●プログラム内容を変更するには

①登録後、プログラムボタンを押す
左記のプログラム内容を確認する要領で変更したいプログラム番号を選択します。

②スキップサーチボタンを押し変更したい曲番を表示させる。

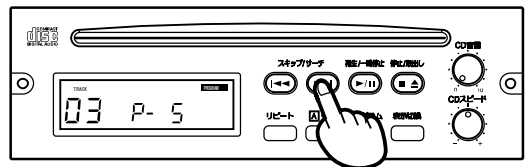

●プログラム内容を解除するには

プログラム演奏中にプログラムボタンを押す
□ディスプレイの“PROGRAM”が消えて、演奏している曲から通常の演奏になります。

③プログラムボタンを押し曲番を登録する

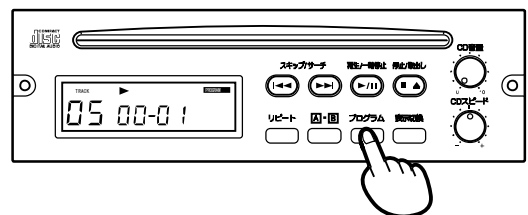

1曲または全曲を繰り返し聴くには(リピート演奏)

リピートボタンを押す

□押すたびに → ALL → 無表示の順に変わります。

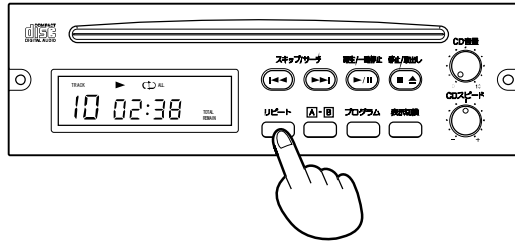

	1曲リピート (今演奏している曲を繰り返し演奏します。)
	全曲リピート (CD全曲を繰り返し演奏します。)
	リピート解除 (CDの最後の曲まで演奏します。)

◇リピート演奏について

- ・演奏中の曲または、CD全曲を繰り返し演奏します。

指定した部分を繰り返し聴くには(A-Bリピート演奏)

注意) リピート演奏中、またはプログラム演奏中にこの設定はできません。

●A-Bリピート演奏設定例

A-Bリピート演奏区間

◆4曲目の指定した部分を繰り返し演奏

CK 3	TRACK 4	TRACK 5	TRACK 6	TRACK 7	TRACK 8

◆6曲目の頭から8曲目の途中までを繰り返し演奏

CK 3	TRACK 4	TRACK 5	TRACK 6	TRACK 7	TRACK 8

◇A-Bリピート演奏について

- ・演奏中のCDの指定した部分を繰り返し演奏します。(指定できる部分は連続する1区間のみ)

①A-Bリピートボタンを押す

(開始点の設定)

演奏中、繰り返したい部分の開始点でA-Bリピートボタンを押します。

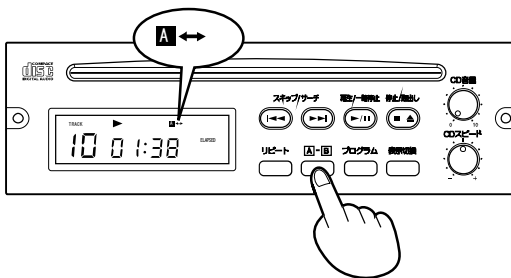

②A-Bリピートボタンをもう一度押す

(終了点の設定)

繰り返したい部分の終わりでA-Bリピートボタンを押します。その後、その区間の繰り返し演奏が開始します。

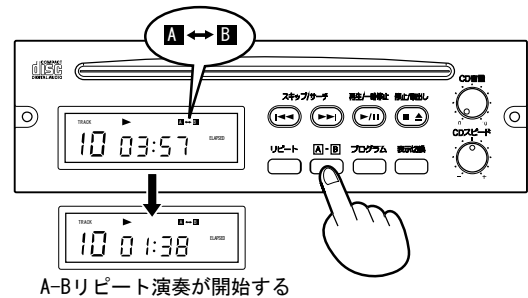

●A-Bリピート演奏を解除するには

A-Bリピート演奏中にA-Bリピートボタンを押す

ディスプレイの“A-B”が消えてA-Bリピートは解除され、通常の演奏に戻ります。

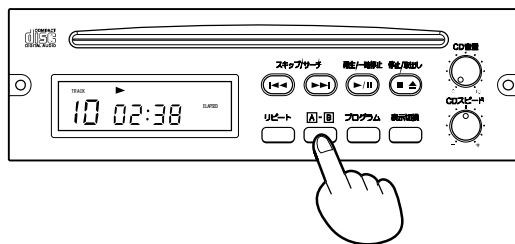

演奏スピードを調節するには (CDスピード調節)

再生中にスピード調節つまみをまわす

□再生中、スピード調節つまみをまわし、演奏スピードを調節します。

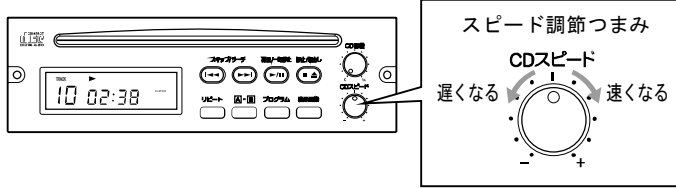

◇CDスピード調節について

・CDの演奏スピードを±15%の範囲で調節します。

◇メモ

・スピード調節と同時に音程も変化します。

例1)演奏スピードを速く (約7%)調節

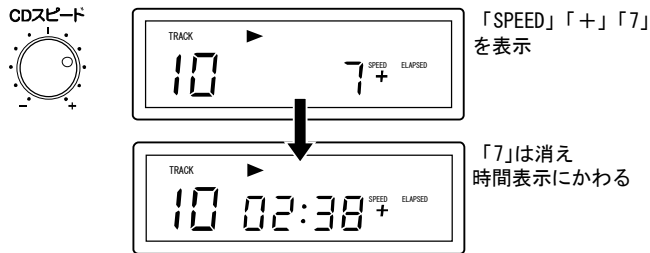

例2)演奏スピードを遅く (約15%)調節

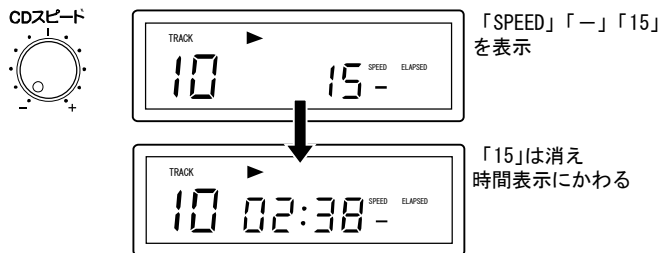

Err(エラー)表示の状態を解除できない場合

停止/取出しボタンとリピートボタンを同時に3秒以上押し続ける

□停止/取出しボタンとリピートボタンを同時に3秒以上押し続け、エラー状態を解除してください。

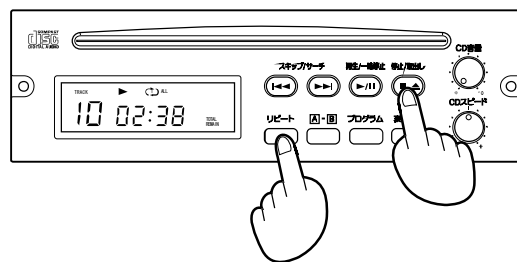
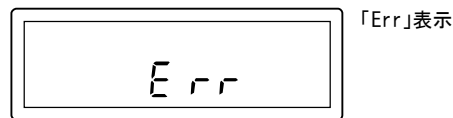

◇エラー表示 (Err)について

・CDプレーヤーになんらかの原因により異常が発生した場合、Err(エラー)が表示され操作する事ができなくなります。

◇お願い

・エラーを解除しても、再びErr(エラー)が表示する場合は電源スイッチを切り、販売店などへご連絡ください。

コンパクトディスクの取扱いについて

コンパクトディスクの取り扱いかた

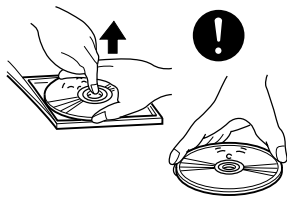

- 保護ケースからコンパクトディスクを取り出す場合、図のようにケース中心部を押し、コンパクトディスクの両端を持ってください。また、ディスク面には直接手を触れないようにしてください。

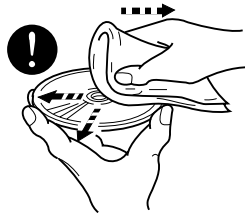

- コンパクトディスクを拭く場合は、乾いた柔らかい布で図のように、中心から外に向かって拭いてください。

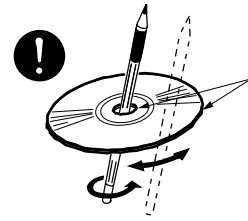

- 新しいディスクには、ディスクの周囲に“バリ”が残っていることがあります。このようなディスクをご使用になると、動作しなかったり音飛びの原因となります。バリのあるディスクは、ボールペンなどでバリを取り除いてからお使いください。

コンパクトディスク使用上の注意

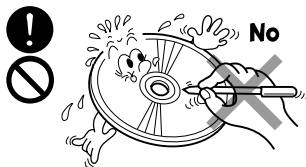

- ディスク面にラベルを貼ったり、鉛筆やペンなどでキズをつけたりしないでください。

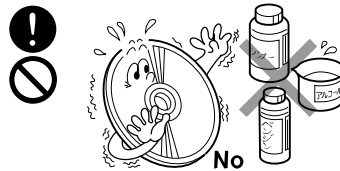

- コンパクトディスクは、きれいなものをご使用ください。もし、汚れている場合は、乾いた柔らかい布で拭いてください。固い布や、シンナー、ベンジン、アルコールなどは絶対に使用しないでください。

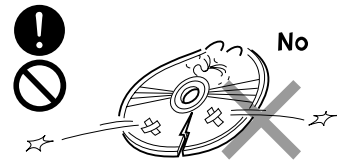

- 大きいキズ、変形、ヒビなどがあるコンパクトディスクは使用しないでください。誤動作や故障の原因となる場合があります。

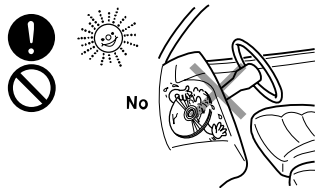

- コンパクトディスクは熱に弱いので、直射日光のあたる場所やヒーターなどの近くに置かないでください。

⚠ 注意 市販のCD保護シートや、スタビライザーなどを装着したディスクは使用しないでください。メカニズム内部で引掛かりなどが発生し、ディスクを傷つける場合があります。

ご使用になる前に

■ご確認事項

1. 本機は“Compact Disc Digital Audio”表示のあるコンパクトディスク12cm以外のご使用はできません。CD-R、CD-RWなどに書込まれた音楽データについてはデータ書込みの状態、及び使用メディアの性能・品質などにより、正常に再生できない場合がありますのでご注意ください。

■取扱上のご注意

1. 冷えた場所から急激に温度が高くなる場所へ移動し、すぐに本機を使用すると、ディスクや光学部品が結露して正常な動作をおこなわないことがあります。ディスクが結露しているときは、柔らかい布で拭いてください。光学部品が結露しているときは、1時間ほど放置しておくとして自然に結露がとれ正常に動作します。
2. 本機を傾けた状態で使用すると正常に動作しないばかりでなくメカニズム内部で引掛かりなどが発生し、ディスクに傷を付ける場合があります。
3. CD挿入口からのディスクの出し入れは無理におこなわないでください。本機の故障やディスクに傷を付ける恐れがあります。
4. ディスク走行中あるいはディスクをイジェクトしている状態で電源スイッチを切ったり、ACプラグを抜いたりした場合、ディスクが取り出せなくなることがあります。いったん電源スイッチを切り、もう一度電源スイッチを入れてディスクを取り出してください。

(各部の名称と説明)**スキップ/サーチボタン (アップ)**

曲 (TRACK) の送り選択をするときに押します。演奏中、このボタンを押し続けると (2秒以上) 曲を早送りします。

スキップ/サーチボタン (ダウン)

曲 (TRACK) の戻り選択をするときに押します。演奏中、このボタンを押し続けると (2秒以上) 曲を早戻しします。

ディスプレイ

操作/動作状態及びファイル名を表示します。バックライトは操作を行わず停止状態が15分間継続すると消灯します。表示項目の詳細は、操作方法の各項目を参照ください。

SDカード挿入口

ダストカバーをはずしSDカードを挿入してください。(42頁SDカードの挿入方法参照)

ダストカバー

ダストカバーをはずしSDカードを挿入してください。挿入後は必ず元どおりにダストカバーを取り付けてください。(42頁SDカードの挿入方法参照)

リピートボタン

リピート再生をするときに押します。押すたびに、全曲リピート⇒1曲リピート⇒リレー再生⇒ランダム再生⇒解除と状態が切り替わります。

設定ボタン

音声ファイルの消去、SDカードのフォーマット (初期化)、プログラム再生の曲順登録、修正及び削除の設定をおこないます。(35頁設定方法参照)

再生/一時停止 (登録)ボタン

停止中に再生を始める時に押します。再生中に一時停止する時はこのボタンを押します。(26頁通常再生のしかた参照) また状態を決定 (登録) する時にもこのボタンを用います。

停止 (キャンセル)ボタン

再生を停止する時に押します。(26頁通常再生のしかた参照) 録音待機で押すと停止状態に、録音中に押すと録音処理を終了した後停止状態になります。(33頁録音のしかた参照) また各々の操作を途中で取り止める (キャンセル) 場合はこのボタンを押してください。

音量調節つまみ

再生音量を調節します。録音時には使用できません。(28頁音量調節のしかた参照)

取付ねじ

取り外すときには取っ手としてご利用ください。

スピード調節つまみ

再生スピード調節します。録音時には使用できません。(28頁スピード調節のしかた参照)

録音ボタン

録音を開始する時に押します。押された後は録音待機状態に移行します。(33頁録音のしかた参照)

録音表示灯

録音待機状態で点滅、録音中に点灯します。(33頁録音のしかた参照)

プログラム再生ボタン

プログラム再生をする時に押します。押されるとディスプレイの右下に「PROG.」が表示されプログラム再生モードに移行します。(27頁プログラム再生のしかた参照)

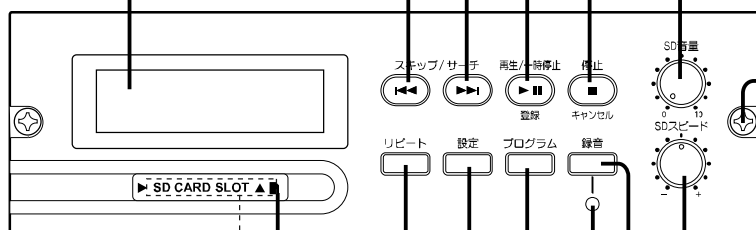

準備作業

□SDカードの準備について

- ・本機のご使用にあたってはSDカード（別売）を別途ご用意してください。用意するにあたって下記の点にご注意ください。
- ・SDカードは、SD規格で使われているロゴタイプ（右記参照）が明示されたロゴのものを使用してください。
- ・対応しているSDカードは16MB～2GBの9種類です。下記に録音時間の目安を記載いたしますので、その中から必要に応じた容量のカードを選択してください。
- ・SDHC（SD High Capacity）規格のSDカードには対応していません。



ご使用可能なSDカードについて

- 一部のメーカーや特定のSDカードで、本機器ではご使用頂けない場合がございます。正常な動作を確認できたSDカードについては、弊社営業所又はお客様相談窓口までお問合せをお願い致します。

SDカードの録音時間のめやす

カードの容量	16MB	32MB	64MB	128MB	256MB	512MB	1GB	2GB
録音時間	約15分	約30分	約1時間	約2時間	約4時間	約8時間	約16時間	約32時間

注）ミニSDカード、SDHCカード、及びマイクロSDカードは使用不可

- ・SDカードは本機でフォーマット（初期化）したものをご利用ください。
市販のものをそのまま用いた場合や、パソコン等本機以外の機器でフォーマットを行った場合、データが破損したり、正常に録音、再生が行われない恐れがあります。
 - ・本機以外のパソコン等でフォーマットを行う場合はSDカードフォーマッター※1をお使いください。（41頁フォーマットのしかた参照）
- ※1 http://panasonic.jp/support/audio/sd/download/sd_formatter.html
- ・miniSDカードやmicroSDカードは使用しないでください。アダプターの仕様により動作しないものがあります。

□MP3音源の準備について

- ・音楽などをSDメモリーカードに収録する場合は以下の二つの方法があります。
1. **ダイレクト録音（本機での録音）をおこなう**
 - ・本機が接続された機器で再生される音声を録音する事で本機にMP3形式の音源を作成します。（31～34頁録音についてと録音のしかた参照）
 2. **パソコン等のMP3形式の音源データをSDメモリーカードに転送する。**
 - ・「SDメモリーカードの準備について」で用意したSDカードに、MP3形式データを転送してください。転送するにあたって下記の点にご注意ください。
 - ・本機はフォルダやプレイリストには対応していませんのでファイルはフォルダー等をつくらずに転送をしてください。
- ファイル名の拡張子は半角文字の「.MP3」としてください。
ファイル名の付与例 → 「ABCD1234.MP3」
- MP3データは下記のフォーマットに対応しています。
サンプリング周波数：16kHz～48kHz
ビットレート：32kbps～320kbps
VBR対応（*VBR：可変ビットレート）
- サンプリング周波数と、ビットレートの組み合わせによっては、正常に再生できない場合があります。
○可変ビットレートのファイルに関しては、演奏時間表示が正常に表示されない場合がありますが、異常ではありません。
○詳しくはパソコン及び関連するアプリケーションなどの説明書をご覧ください。
- ### □SDカード内のデータのバックアップについて
- ・SDカードに記憶した内容は、機器の故障や誤った操作などにより失われることがあります。失っても困らないように、大切な録音データはパソコンにバックアップし、また記憶内容をメモして保存しておいてください。

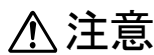

注意

電源を入れる前には各音量を最小にする。突然大きな音がでて聴力障害などの原因になることがあります。

操作のしかた

通常再生のしかた

ディスプレイ部（再生時）

ファイル名表示

ファイル名称を表示します。ファイル名に曲名を記載するとその内容を表示することができます。最大で全角文字9文字（半角18文字）まで一度に表示されます。

トラック番号表示

トラック（曲）番号を表示します。（01～512 [最大]）

状態表示アイコン

曲の停止／再生／一時停止を表示。

■	: 停止	●	: 録音
▶	: 再生	▶▶	: 早送り
	: 一時停止、録音一時停止	◀◀	: 早戻し

再生モード表示

演奏モード（1回のみ／リピート）を表示。

無表示 : 全曲1回のみ再生

↺ : 全曲リピート再生

↺1 : 1曲のみリピート再生

⏸ : 1曲再生後停止、次曲で待機

◀▶ : ランダム再生

電源をオフにしても前回に設定された再生モードを保持します。（29頁再生モードの設定参照）

演奏時間表示（分：秒）

演奏中の曲の経過時間のめやすを表示します。

注)本機はVBR(可変ビットレート)のMP3ファイルの再生、早送り、早戻し時に固定ビットレートとして時間表示をするため、実際の時間表示とは大幅なずれが生じることがありますが、異常ではありません。

1. 電源を入れる

□本機の電源スイッチを押して電源を入れ、電源表示灯が点灯していることを確認してください。

2. SDカード挿入口にカードを入れる

□SDカード挿入口にカードを入れてください。（42頁SDカードの挿入方法参照）

3. 音量を「00」にする

□SD音量調節つまみを左いっぱいにもわし音量表示を「VOL 00」にしてください。

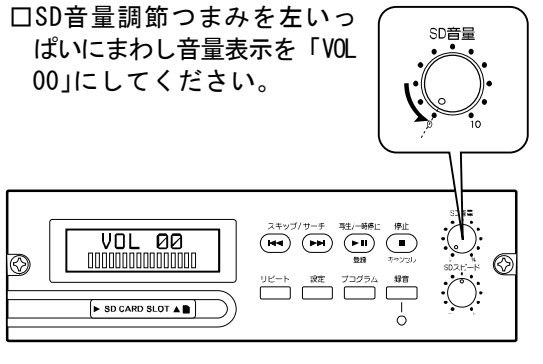

4. 再生／一時停止ボタンを押す

□再生／一時停止ボタンを押しますと再生が始まります。

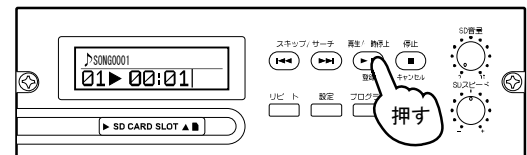

●再生の前に

- ・再生モードを確認する。
- ・任意の曲を再生させる場合はスキップ/サーチボタンで曲を選択してください。

5. 音量を調節する

□SD音量調節つまみを右方向へまわし適当な音量に調節してください。（28頁音量調節のしかた参照）

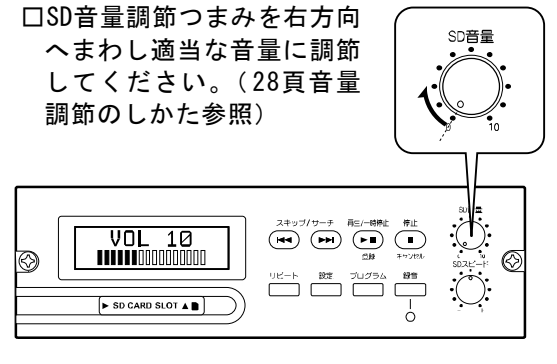

プログラム再生のしかた

ディスプレイ部（プログラム再生時）

プログラム番号表示
プログラム番号を表示します。（01～32）

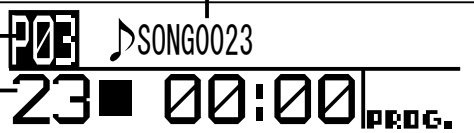

トラック番号表示
プログラム番号に対応したトラック（曲）番号を表示します。（01～512 [最大]）

ファイル名表示
プログラム番号に対応したファイル名称を表示します。ファイル名に曲名を記載するとその内容が表示されます。
最大で全角文字7文字（半角14文字）まで一度に表示されます。

プログラム表示
プログラム再生モードであることを示します。

1. 電源を入れる

- 本機の電源スイッチを押して電源を入れ、電源表示灯が点灯していることを確認してください。

2. SDカード挿入口にカードを入れる

- SDカード挿入口にカードを入れてください。（42頁SDカードの挿入方法参照）

プログラム登録済み済の場合は4.へ

プログラム未登録の場合は3.へ

3. プログラム登録をおこなう

- プログラムの登録がおこなわれていない場合は（37頁プログラム登録のしかた）を参照して登録してください。

4. プログラムボタンを押す

- 「PROG」表示がおこなわれプログラム再生モードに移行します。移行時はプログラム番号01番のファイル名とトラック番号を示します。

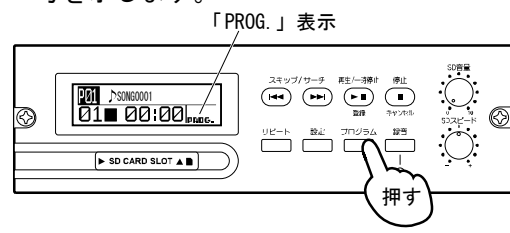

5. 音量を「00」にする

- SD音量調節つまみを左いっぱいにまわし音量表示を「VOL 00」にしてください。

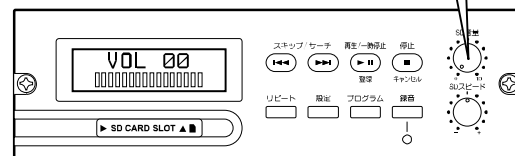
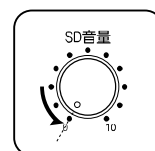

6. 再生/一時停止ボタンを押す

- 再生/一時停止ボタンを押しますと再生が始まります。

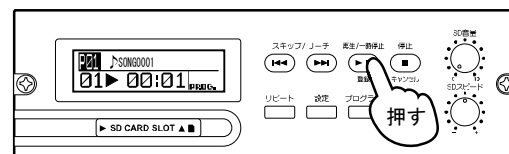

- 再生の前に
・再生モードを確認する。

7. 音量を調節する

- SD音量調節つまみ右方向へまわし適当な音量に調節してください。（28頁音量調節のしかた参照）

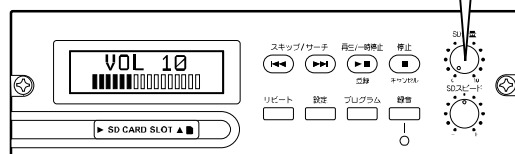
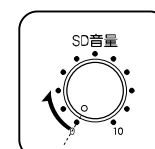

再生の停止、一時停止のしかた

演奏を停止するには

停止ボタンを押す

- 演奏中に停止ボタンを押しますと、その曲(トラック)の頭に移動し、停止します。
- 再度押しますと一番前のトラック位置で停止状態に変わります。

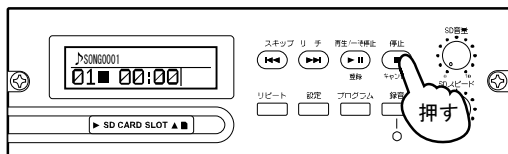

再生/一時停止ボタンを押す

- 演奏中に再生/一時停止ボタンを押しますと演奏が止まります。再度押しますと停止位置からの再生が始まります。

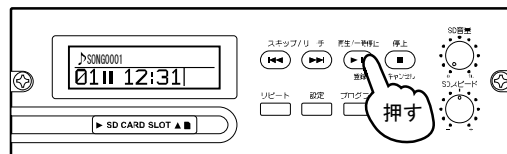

音量調節のしかた

- 音量を上げるときは音量調節つまみを右方向に、音量を下げるときは左方向にまわしてください。停止時及び演奏中に調節できます。
- 音量は0~31の数値と16段階のバーメーターで表示します。

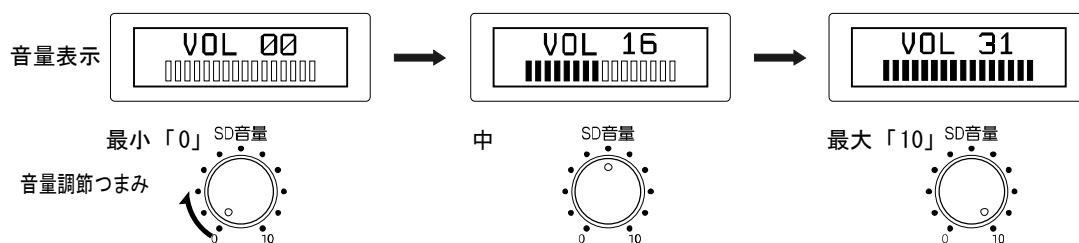



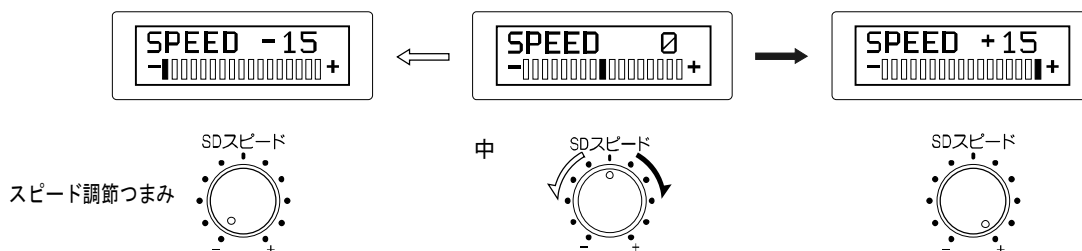

スピード調節のしかた

- 再生スピードを遅くするときには左方向に、早くするときには右方向にまわしてください。停止時及び演奏中に調節できます。
- 再生スピードは-15~+15の数値と17段階のバーメーターで表示します。
- スピード調節と同時に音程も変化します。





再生モードの設定

□リピートボタンを押すことを繰り返しますと無表示→→→→の順に変わります。
下表を参考にしてリピートモードを設定してください。

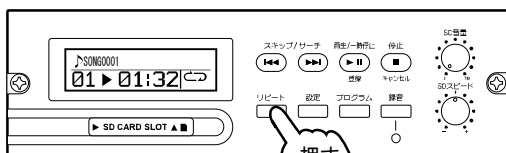
リピート再生のしかた



リピートボタンを押す

	全曲リピート（全曲を繰り返し再生します。）
	1曲リピート （今演奏している曲を繰り返し再生します。）

リレー再生のしかた

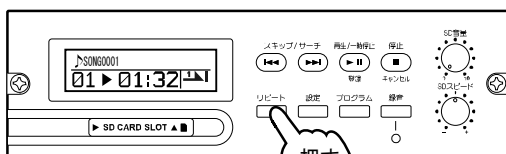

リピートボタンを押す

	リレー再生 （一曲再生ごとに停止し、次の曲で待機します。）
---	----------------------------------

ランダム再生のしかた

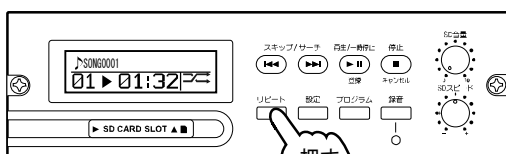

リピートボタンを押す

	ランダム再生 （曲順をランダムに再生します。）
---	----------------------------

再生時のご注意

SDカードの再生順について

- 本機で使用するSDカードはカードへ転送、及び録音した順番でトラック番号が付けられます。曲ファイルはそのトラック番号の順番で再生されます。

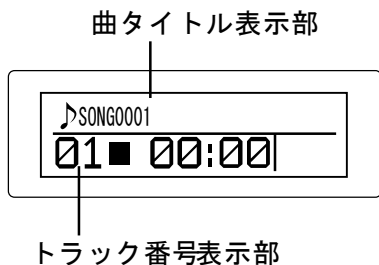

■ご注意

トラック番号は曲タイトル表示部の「SONG - - - -」の番号と同じではありません。

SDカードの再生時間について

- 本機はVBR(可変ビットレート)のMP3ファイルの再生、早送り、早戻し時に固定ビットレートとして時間表示をするため、実際の時間表示とは大幅なずれが生じることがありますが、異常ではありません。

電源起動後の状態について

- 本機はリピートや再生モード(リレー再生、プログラム再生)の状態は電源オフ後も前回の設定を記憶しています。

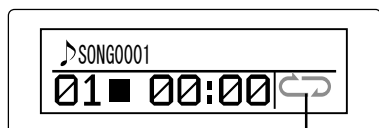

「再生モード」は前回電源オフ時の設定

録音について

外部のプレーヤーの音楽を録音する場合

□市販の接続コードを使用し、外部のプレーヤーの出力をワイヤレスアンプの予備入力ピンジャックに接続してください。（右図参照）

本機の内蔵機器とミキシング録音も可能です。録音レベルは本機の予備入力音量調節つまみで調節してください。

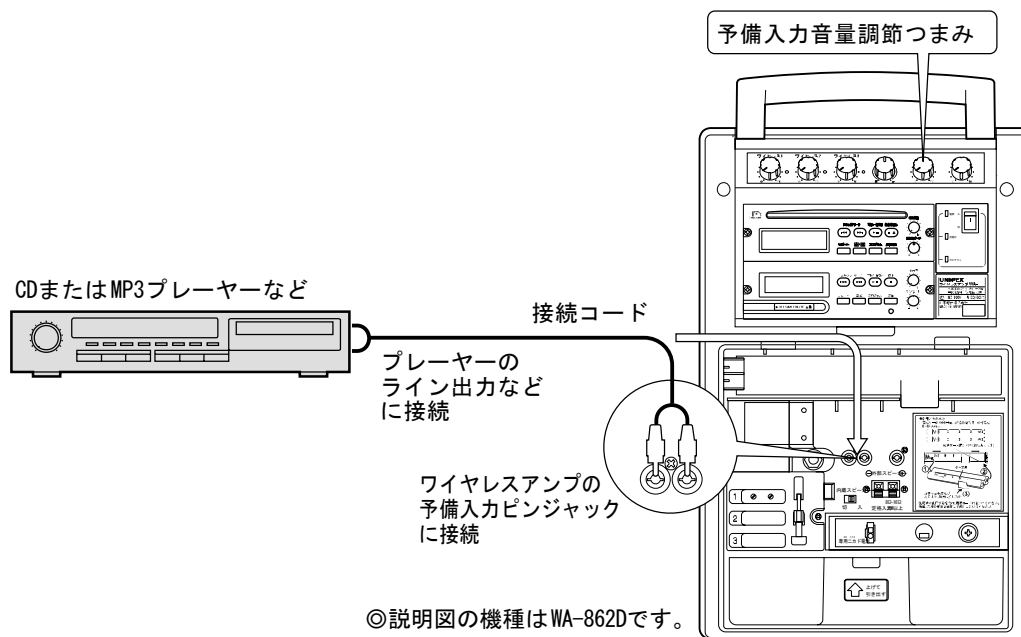

組込機器のプレーヤーやマイクを使用し録音する場合

□本機に内蔵の機器をそれぞれミキシング録音することができます。それぞれの録音レベルは本機の各音量調節つまみで調節してください。

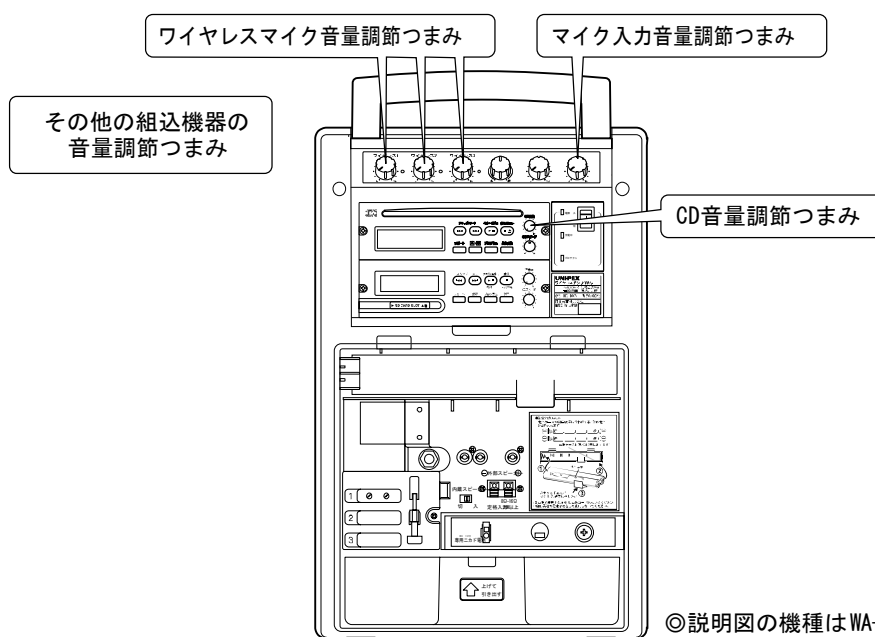

ディスプレイ部（録音時）

ファイル名表示

これから録音する曲のタイトルが表示されます。

録音  SONG0002



録音レベル表示

録音レベルを表示します。3～5が適正レベルです。「Hi」は高感度モード設定時に表示します。

（33頁高感度モードについて参照）

 6 (最大)	 2
 5	 1
 4	 0 (最小)
 3	 高感度モード時

トラック番号表示



これから録音する曲のトラック番号が表示されます。

01 ●

00:01

状態表示アイコン

録音の一時停止／録音中／停止を表示。

-  : 録音一時停止
-  : 録音
-  : 停止







録音時間表示（分：秒）

録音中の曲の録音時間のめやすを表示します。

ただし60分を超過しますと表示単位は「時：分」に切り換わり「：」部分が点滅します。

メモリー使用量表示

メモリー使用量が表示されます。録音する前に十分なメモリー残量があるかを確認してください。

 6 (最大)	 2
 5	 1
 4	 0 (最小)
 3	

録音時のご注意

- SDカードの横に付いている誤消去防止スイッチがロック側になっていますと録音操作は「ライトプロテクト」表示後、元の表示に戻りキャンセルされます。SDカードを取り出しロックを解除してください。（42頁の「誤消去防止スイッチについて」の説明をご覧ください。）
- 録音レベルは録音レベル表示が3と4を常時示す程度に設定してください。極端に録音レベルが高く、または低くないようご注意ください。テスト録音をして適正な録音レベルを設定し録音されることをおすすめします。
- 録音レベルが低い場合、デジタル特有のノイズが録音される場合があります。
- 放送中に内容を録音するときなどで、小さな音でしか録音できない場合は「高感度モード」に設定して録音してください。（33頁の「高感度モードについて」の説明をご覧ください。）
- 録音中、及びその操作の途中にSDカードを取り出したり、電源を切らないでください。本機が正常に動作しないことや、カードの内容が破壊されたりすることがあります。SDカードの取り出しは必ず停止中（■）におこなってください。
- 「保存中」表示中に電源を切ったり、SDカードを取り出さないでください。本機が正常に動作しないことや、カードの内容が破壊されたりすることがあります。
- 録音時に録音する音声が大量で放送され聴力障害などの原因になることがあります。必ずワイヤレスアンプの収納部にある内蔵スピーカー切換スイッチを「切」側にしてください。再びこのスイッチを元に戻す前には、必ずすべての音量調節つまみを最小にしてください。（放送中に内容を録音する場合は除く）

録音のしかた

注意 電源を入れる前には各音量を最小にする。突然大きな音がでて聴力障害などの原因になることがあります。

1. 電源を入れる

□本機の電源スイッチを押して電源を入れ、電源表示灯が点灯していることを確認してください。

2. SDカード挿入口にカードを入れる

□SDカード挿入口にカードを入れてください。（42頁SDカードの挿入方法参照）

3. 録音ボタンを押す

□録音ボタンを押すと録音待機状態になり録音表示灯が点滅します。

- ※1 これから録音する曲のトラック番号が表示されます。
- ※2 これから録音する曲のタイトルが表示されます。
- ※3 録音レベルが表示されます。高感度モード設定時は左上部に「Hi」が表示されます。

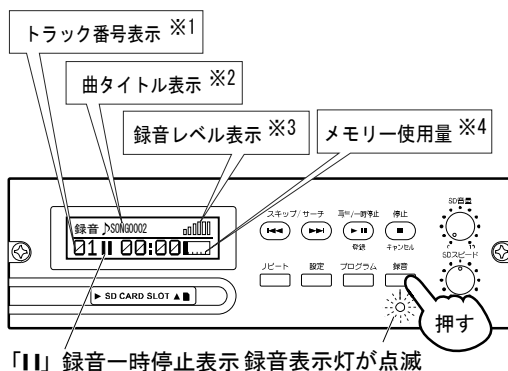

■高感度モードについて

高感度モード「Hi」表示



□録音待機状態、及び録音中に録音ボタンをもう一度押すと「高感度モード」に切り替わり、録音レベル表示左上部に「Hi」の表示がでます。小さい音を録音するときに「Hi」の表示に切り替えてください。録音ボタンを押すたびに「通常」と切り替わります。録音レベルが充分得られる場合は通常の「Hi」の表示が無い状態で録音してください。

4. 録音する機器の音量を調節する

□録音する機器の音量を適切なレベルになるように録音レベルメーターを目安にし調節してください。レベルが小さい場合は録音ボタンを押して「高感度モード」に切り換えてください。また、もう一度押すと解除されます。

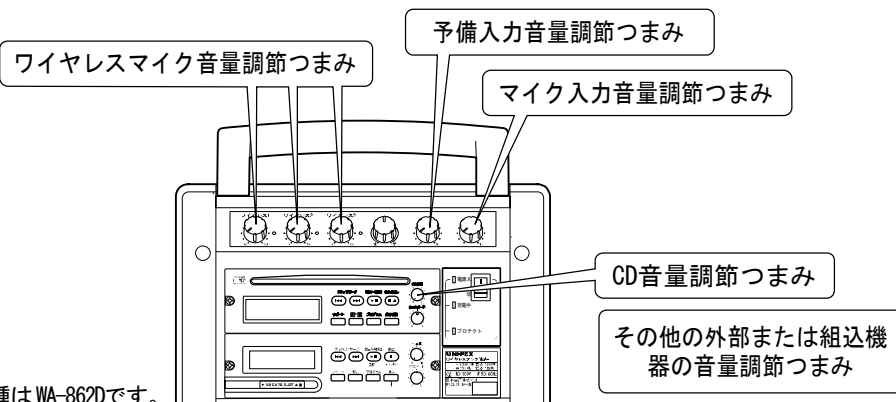

◎説明図の機種はWA-862Dです。

5. 再生/一時停止ボタンを押す（録音開始）

□録音するプレイヤーの再生をスタートさせ、同時に本機の再生/一時停止ボタンを押して録音を開始してください。

プレイヤーの再生をスタートさせる

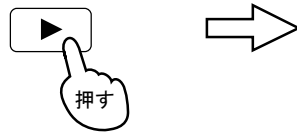

「●」録音中表示 録音時間を表示

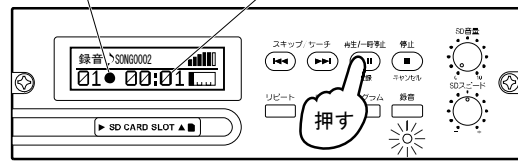

録音表示灯が点灯

録音を一時停止するには

□録音中に再生/一時停止ボタンを押すと録音待機状態になります。再び再生/一時停止ボタンを押すと録音が始まり、同じトラックファイルに録音を続けることができます。

「||」録音一時停止表示

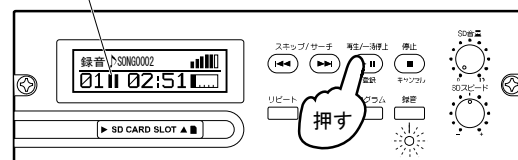

録音表示灯が点滅

6. 停止ボタンを押す（録音停止）

□停止ボタンを押すと「録音/保存中」表示後、録音が終了します。

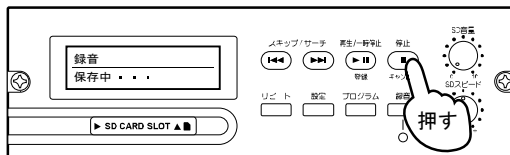

プレイヤーの再生を停止させる



□録音一時停止状態でも停止ボタンを押すと録音中と同様に「録音/保存中」表示後、録音が終了します。

◇本機で録音されたSDカードを本機以外で使用されますと、著しい音量差などで使用に差し支える場合があります。使用に際しては音量の調節に充分ご注意ください。

録音時のご注意

録音時間の表示について

■演奏時間表示部に録音時間が表示されます。ただし60分を超過しますと表示単位は「時：分」に切り換わり「：」部分が点滅します。



60分超過

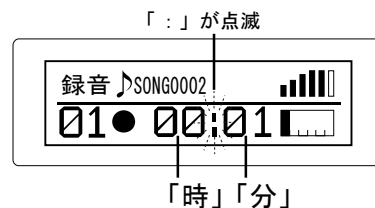

設定方法

□設定モードは設定ボタンを押した後、スキップ/サーチボタン (▶▶) を押すと設定モードが「フォーマット」まで順番に切り換わり止まります。戻すときはスキップ/サーチボタン (◀◀) を押してください。(下図参照)

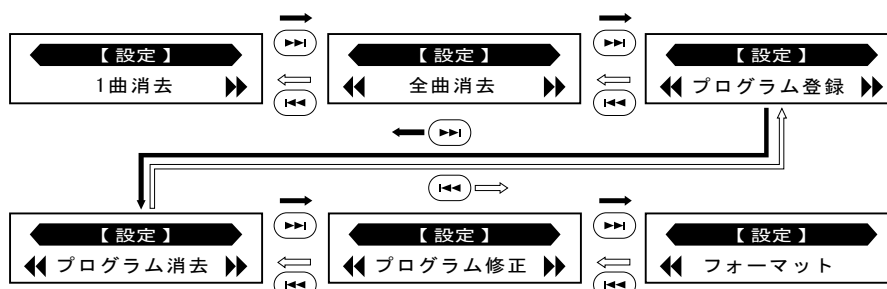

誤消去防止スイッチについて

□SDカードの横に付いている誤消去防止スイッチがロック側になっていますと設定操作は「ライトプロテクト」表示後、元の表示に戻りキャンセルされます。SDカードを取り出しロックを解除してください。(下図参照)

「設定/ライトプロテクト」表示

設定
ライトプロテクト

消去のしかた

ヒント：消去の操作を途中で中断する場合は停止ボタンを押してください。(または「いいえ」選択時に再生/一時停止ボタンを押しても可)

注)消去中、及びその操作の途中にSDカードを取り出したり、電源を切らないでください。本機が正常に動作しないことや、カードの内容が破壊されたりすることがあります。SDカードの取り出しは必ず停止中 (■) におこなってください。

一曲消去

□録音された曲の中から曲を選んで一曲ずつ消去する場合は次の要領でおこなってください。複数の曲を消去する場合は一曲消去を繰返してください。

- 1. 設定ボタンを押す**

□設定ボタンを押すと「1曲消去」に表示が換わります。
- 2. 再生/一時停止ボタンを押す**

□再生/一時停止ボタンを押すと「消去-曲選択」表示に換わります。
- 3. スキップ/サーチボタンを押す**

□スキップ/サーチボタンを押して消去するファイルを選択してください。
- 4. 再生/一時停止ボタンを押す**

□再生/一時停止ボタンを押すと「いいえ」表示が換わります。

・「いいえ」表示中に再生/一時停止ボタンを押すと操作は中断します。

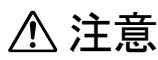

注意

電源を入れる前には各音量を最小にする。突然大きな音がでて聴力障害などの原因になることがあります。

5. スキップ/サーチボタン (I◀◀) を押す

□スキップ/サーチボタン (I◀◀)を押すと「はい」が表示が換わります。

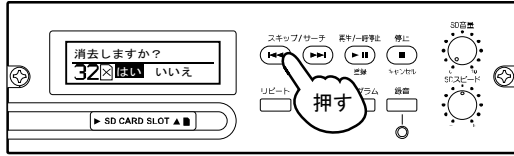

6. 再生/一時停止ボタンを押す

□再生/一時停止ボタンを押すと「消去完了」が表示が換わり消去が完了します。

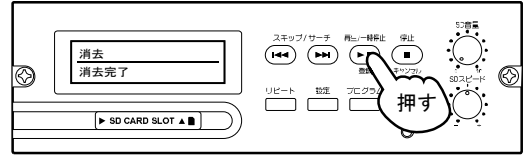

注)プログラム登録をされている曲の消去について

プログラム登録をされている曲と同じ曲をSDカード内から消去しますと、プログラム登録からもその曲は消去されてしまいます。

新しくプログラム登録をされる場合は「37頁プログラム登録のしかた」にておこなってください。

全曲消去

□録音された曲を全曲消去する場合は次の要領でおこなってください。

1. 設定ボタンを押す

□設定ボタンを押すと「1曲消去」が表示が換わります。

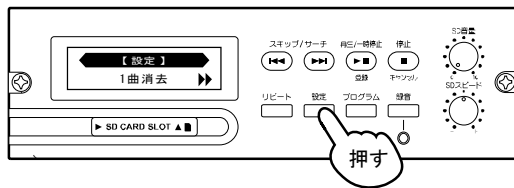

4. スキップ/サーチボタンを押す

□スキップ/サーチボタンを押すと「全曲消去確認-はい」が表示が換わります。

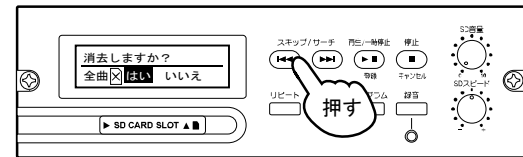

2. スキップ/サーチボタンを押す

□スキップ/サーチボタン (▶▶I)を1回押して「全曲消去」の表示に切り換えてください。

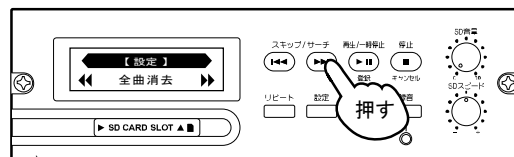

5. 再生/一時停止ボタンを押す

□再生/一時停止ボタンを押すと「消去完了」が表示が換わり消去が完了します。

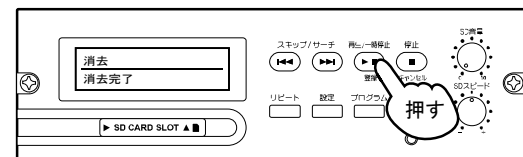

3. 再生/一時停止ボタンを押す

□再生/一時停止ボタンを押すと「全曲消去確認-いいえ」が表示が換わります。

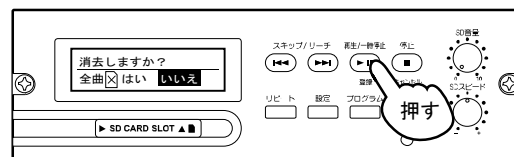

- ・「全曲消去確認-いいえ」表示中に再生/一時停止ボタンを押すと操作は中断します。

プログラムの編集

□SDカードに録音された曲を最大32曲まで好みの順番で登録し、再生することができます。プログラムの登録、消去、修正をする場合は次の要領でおこなってください。

プログラム登録表示



トラック番号表示
トラック（曲）番号を表示します。

ファイル名表示

ファイル名称を表示します。登録するファイル名をスキップサーチボタンで選択してください。

プログラム番号表示

プログラム番号表示します。プログラム再生はプログラム番号順で演奏します。（P-01～P-32）

プログラム登録のしかた

1. 設定ボタンを押す

□設定ボタンを押すと「1曲消去」に表示が換わります。

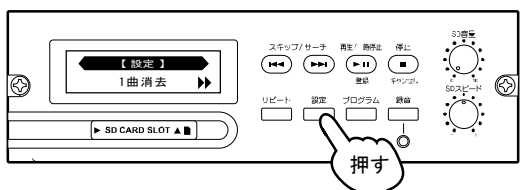

4. スキップ/サーチボタンを押す（登録曲の選択）

□スキップ/サーチボタンを押して登録するファイル名を選択してください。

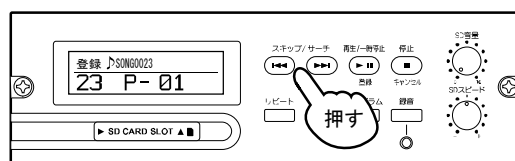

2. スキップ/サーチボタンを押す

□スキップ/サーチボタン (▶▶I)を2回押して「プログラム登録」の表示に切り換えてください。

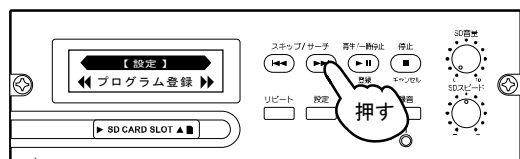

5. プログラムボタンを押す

□プログラムボタンを押すとプログラム番号にそのファイルが仮登録されます。プログラム番号は点滅した後、次の番号に替わります。

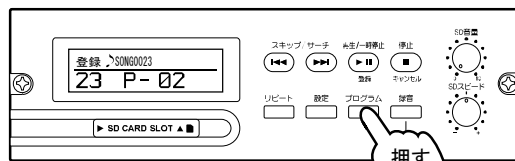

3. 再生/一時停止（登録）ボタンを押す

□再生/一時停止（登録）ボタンを押すと「登録するプログラム番号」の表示に換わります。

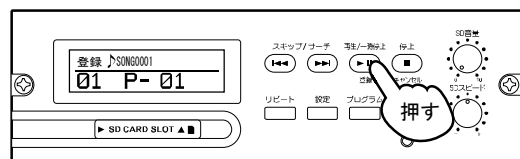

□続いて仮登録をおこなうには、「4」「5」の操作を繰返してください。プログラムの最大数は32曲です。最大数をこえた登録を行うとするとプログラム番号に「OVER」の表示がされます。

□全ての仮登録が完了しましたら次頁「6」の操作へ進んで登録を決定してください。

□このモードで既に登録したプログラムの修正をおこなうことはできません。修正する場合は「39頁プログラムの修正のしかた」にておこなってください。

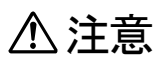

注意 電源を入れる前には各音量を最小にする。突然大きな音がでて聴力障害などの原因になることがあります。

6. 再生/一時停止（登録）ボタンを押す

□全ての仮登録が完了後、再生/一時停止（登録）ボタンを押して登録を決定してください。

以前にプログラム登録をしていない場合（新規）

- 再生/一時停止（登録）ボタンを押してください。これで登録が決定します。
- また、決定前に停止（キャンセル）ボタンを押しますと中断が可能です。

以前にプログラム登録をしている場合（上書き）

- 再生/一時停止（登録）ボタンを押してください。上書き確認が表示されます。
- 上書きしてよい場合はスキップ/サーチボタンで「はい」を選択し、再生/一時停止（登録）ボタンを押して決定してください。
- 上書きしないで中断する場合は「いいえ」を選択し、再生/一時停止（登録）ボタンを押してください。
- また、決定前に停止（キャンセル）ボタンを押すことでも中断が可能です。

再生/一時停止（登録）ボタンを押す

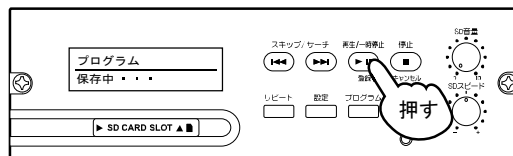

① 再生/一時停止（登録）ボタンを押す

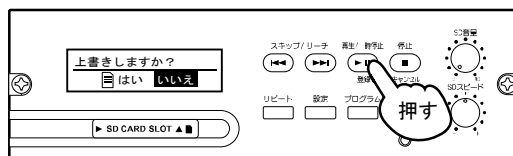

② スキップ/サーチボタンを押す

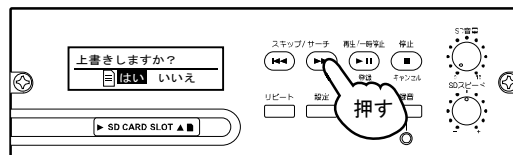

③ 再生/一時停止ボタンを押す（登録完了）

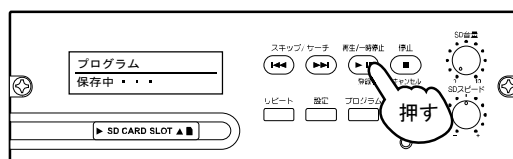

プログラムの消去のしかた

1. 設定ボタンを押す

□設定ボタンを押すと「1曲消去」に表示が換わります。

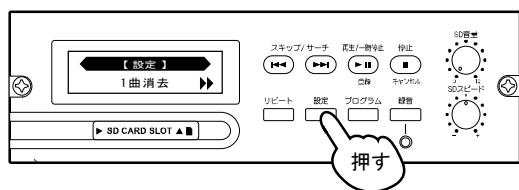

2. スキップ/サーチボタンを押す

□スキップ/サーチボタン（▶▶）を3回押して「プログラム消去」の表示に切り換えてください。

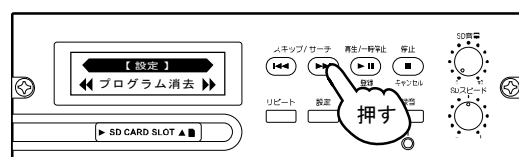

3. 再生/一時停止（登録）ボタンを押す

□再生/一時停止（登録）ボタンを押すと、プログラム消去の確認が表示されます。

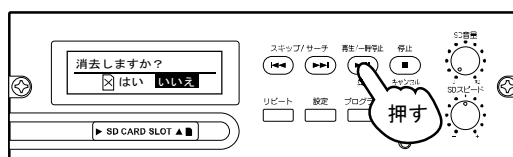

- 消去しない場合は「いいえ」選択時に再生/一時停止ボタンを押して操作を中断してください。また、消去完了前の操作の途中で停止ボタンを押すことでも中断が可能です。

4. スキップ/サーチボタンを押す

□スキップ/サーチボタンを押して「はい」を選択してください。

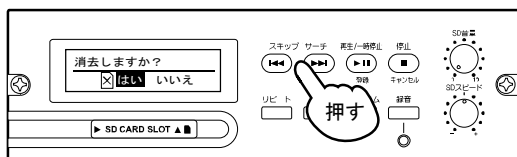

5. 再生/一時停止（登録）ボタンを押す

□再生/一時停止（登録）ボタンを押すと「消去中」が表示が換わり消去が完了します。

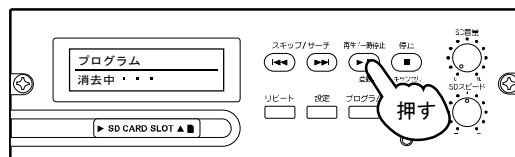

プログラムの修正のしかた

1. 設定ボタンを押す

□設定ボタンを押すと「1曲消去」が表示が換わります。

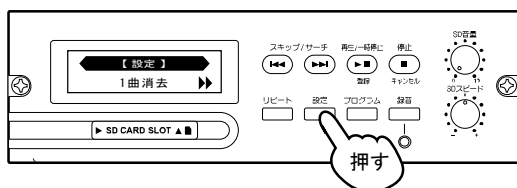

4. プログラムボタンを押す

□プログラムボタンを押して修正したいプログラム番号を選択してください。
□プログラムボタンを押すたびにプログラム番号が変わり、登録されているプログラムの内容が表示されます。

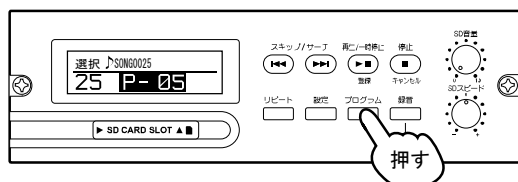

2. スキップ/サーチボタンを押す

□スキップ/サーチボタン(▶▶)を4回押して「プログラム修正」の表示に切り換えてください。

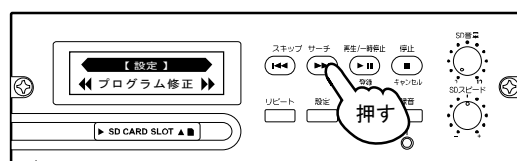

5. スキップ/サーチボタンを押す（修正曲の選択）

□スキップ/サーチボタンを押して新規に修正登録するファイル名を選択してください。

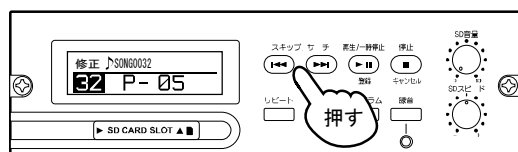

3. 再生/一時停止（登録）ボタンを押す

□再生/一時停止（登録）ボタンを押すと「修正するプログラム番号」の表示に換わります。

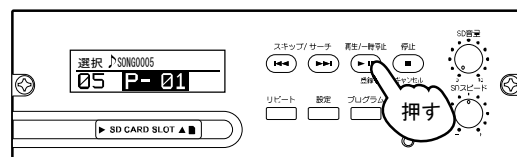

6. プログラムボタンを押す

□プログラムボタンを押して表示中の修正登録するファイル名を仮登録してください。

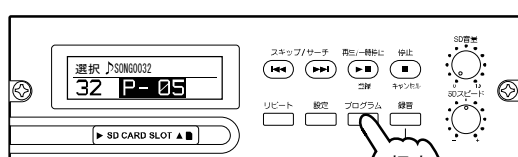

⚠ 注意 電源を入れる前には各音量を最小にする。突然大きな音がでて聴力障害などの原因になることがあります。

□続いて仮登録をおこなうには「4」～「6」の操作を繰り返してください。

- ・登録されているプログラム番号の曲目は変更できますが、指定したプログラム番号の消去や、新たなプログラム番号の追加はできません。再度登録しなおしてください。

7. 再生/一時停止（登録）ボタンを押す

□再生/一時停止（登録）ボタンを押すと「いいえ」が表示が換わります。

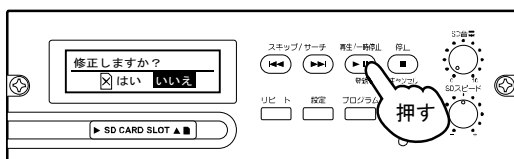

- ・修正しない場合は「いいえ」選択時に再生/一時停止ボタンを押し操作を中断してください。また、修正完了前の操作の途中で停止ボタンを押すことでも中断が可能です。

8. スキップ/サーチボタンを押す

□スキップ/サーチボタンを押すと「修正確認-はい」が表示が換わります。

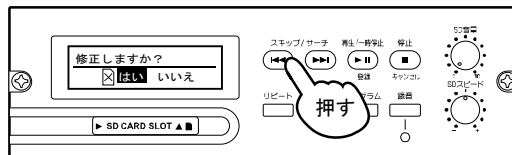

9. 再生/一時停止（登録）ボタンを押す

□再生/一時停止（登録）ボタンを押すと「保存中」が表示が換わり修正が完了します。

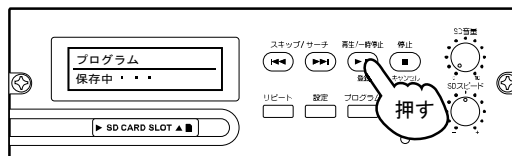

ご注意

□プログラムはSDカード内に保存されます。パソコンなどでSDカードの内容を見ますと「SDU200.txt」と言うファイル名で表示されます。そのファイルを削除しますとプログラムが消去されてしまいますのでご注意ください。

□複数のプログラムを登録される場合はプログラム登録毎にSDカードをそれぞれご用意ください。

フォーマット（初期化）のしかた

注）フォーマット、及びその操作の途中でSDカードを取り出したり、電源を切らないでください。本機が正常に動作しないことや、カードの内容が破壊されたりすることがあります。SDカードの取り出しは必ず停止中（■）におこなってください。

1. 設定ボタンを押す

□設定ボタンを押すと「1曲消去」に表示が換わります。

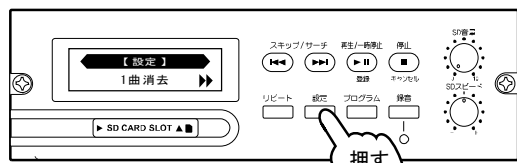

4. スキップ/サーチボタンを押す

□スキップ/サーチボタンを押すと「はい」が表示が換わります。

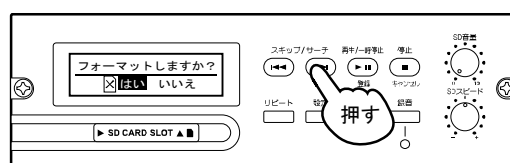

◇SDカードにデータが入っていないときに設定ボタンを押すと設定メニューの「フォーマット」表示に変わります。それ以降は「3」→「4」→「5」の操作でフォーマットをおこなってください。

2. スキップ/サーチボタンを押す

□スキップ/サーチボタン (▶▶) を5回押して「フォーマット」の表示に切り換えてください。

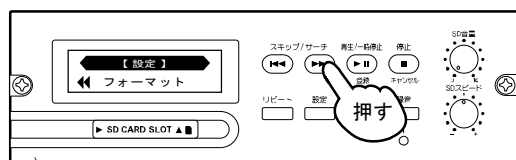

5. 再生/一時停止（登録）ボタンを押す

□再生/一時停止（登録）ボタンを押すと「フォーマット中」から「NO DATA」に表示が換わり、フォーマットが完了します。

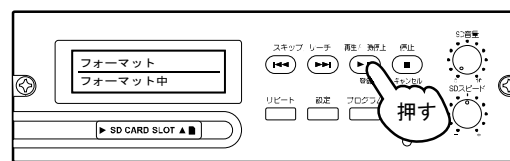

↓ フォーマット完了

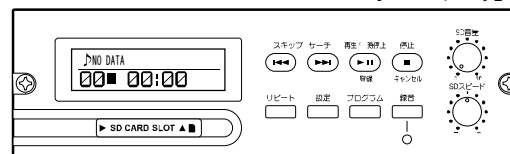

3. 再生/一時停止（登録）ボタンを押す

□再生/一時停止（登録）ボタンを押すと「いいえ」が表示が換わります。

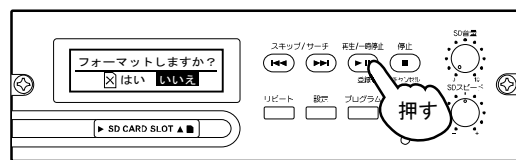

・フォーマットをしない場合は「いいえ」選択時に再生/一時停止ボタンを押し操作を中断してください。また、フォーマット完了前の操作の途中で停止ボタンを押すことでも中断が可能です。

SDカードの挿入方法

入れかた

◇すでにSDカードが入っているときは、カードは入れられませんので、無理に入れしないでください。必ず挿入口にカードが入っていないことを確認してからカードを挿入してください。必ず挿入後はダストカバーを取り付けてください。



取り出しかた

■ **ご注意** 動作中、操作の途中及び待機（一時停止）時などにSDカードを取り出したり、電源を切らないでください。本機が正常に動作しないことや、カードの内容が破壊されたりすることがあります。SDカードの取り出しは必ず停止中（■）におこなってください。

◇必ず取り出した後はダストカバーを取り付けてください。

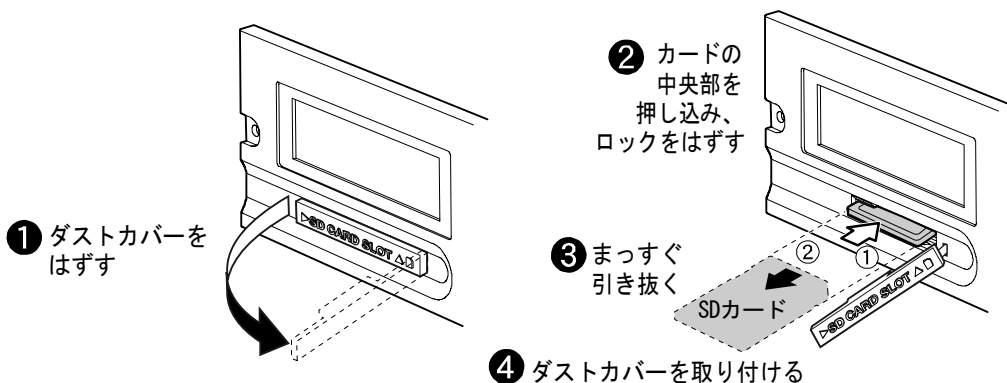

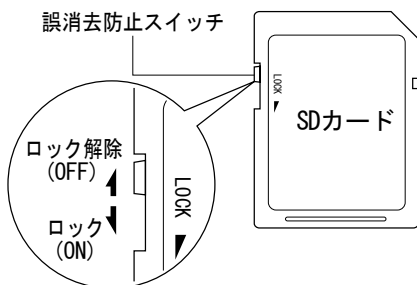

誤消去防止スイッチについて



◇SDカードの横に付いている誤消去防止スイッチをロック側にしますと、録音、消去などカードの内容を変更することができません。再生時に誤操作によるデータの消失を未然に防ぐため、このスイッチをロック側にされることをお勧めします。

◇録音、消去、プログラム操作をするときは誤消去防止スイッチのロックを解除してください。ロック側になっていますと操作を開始しても「ライトプロテクト」表示後、元の表示に戻り操作はキャンセルされます。

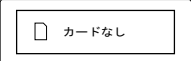
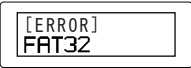
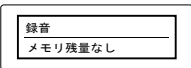
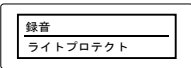
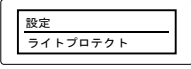
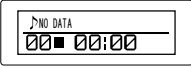
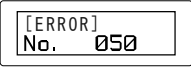
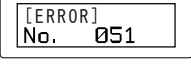
エラーメッセージの説明

	<p>「カードなし」 内容… SDカードの未挿入 SDカードが挿入されていません。カードを挿入してください。</p>
	<p>「ERROR/FAT32」 内容… SDカードのフォーマット形式がFAT32 SDカードのフォーマット形式が合っていません。このエラー表示中にどの操作ボタンを押してもフォーマット確認の表示に変わります。カードのデータが消滅しても問題のない場合はそのままフォーマットの操作を続けてください。</p>
	<p>「録音/メモリ残量なし」 内容… SDカードのメモリー残量僅少 SDカードのメモリー残量が僅少、またはデータ数が規定数^{※1}を超過しているため録音ができない状態です。不要なデータを消去するか、他のカードと交換して録音してください。（^{※1} 最大512 カード容量、データの総容量などにより512より少なくなる事があります。）</p>
	<p>「録音/ライトプロテクト」 内容… SDカードがロック状態 SDカードの誤消去防止スイッチがロック状態になっているため録音できません。ロック状態を解除してから録音してください。</p>
	<p>「設定/ライトプロテクト」 内容… SDカードがロック状態 SDカードの誤消去防止スイッチがロック状態になっているため消去できません。ロック状態を解除してから消去してください。</p>
	<p>「NO DATA」 内容… SDカードにMP3データなし SDカードにデータが入っていません。録音、またはデータの転送をするか、他のカードと交換してください。</p>
	<p>「ERROR/No. 50」 内容… SDカードの異常 「ERROR/No. 51」 内容… SDカードの異常</p>
	<p>これらのエラーNo. が表示している場合はどの操作ボタンを押してもフォーマット確認の表示に変わります。このときは取付機器本体の電源スイッチを「切」にして再度電源を入れてエラーを解除してください。それでもエラー表示が解除しない場合はカードのデータが消滅しても問題のない事を確認し、いずれかの操作ボタンを押してそのままフォーマットの操作を続けてください。</p>
	<p>「ERROR/No. []」 内容… 本機のシステムエラー 「No. 50」、「No. 51」以外のエラーNo. が表示している場合は、取付機器本体の電源スイッチを「切」にして再度電源を入れてエラー表示を解除してください。もしエラー表示が消えない場合は販売店や工事店などにご連絡ください。そのときは必ずエラーNo. をお伝えください。</p>

接続例

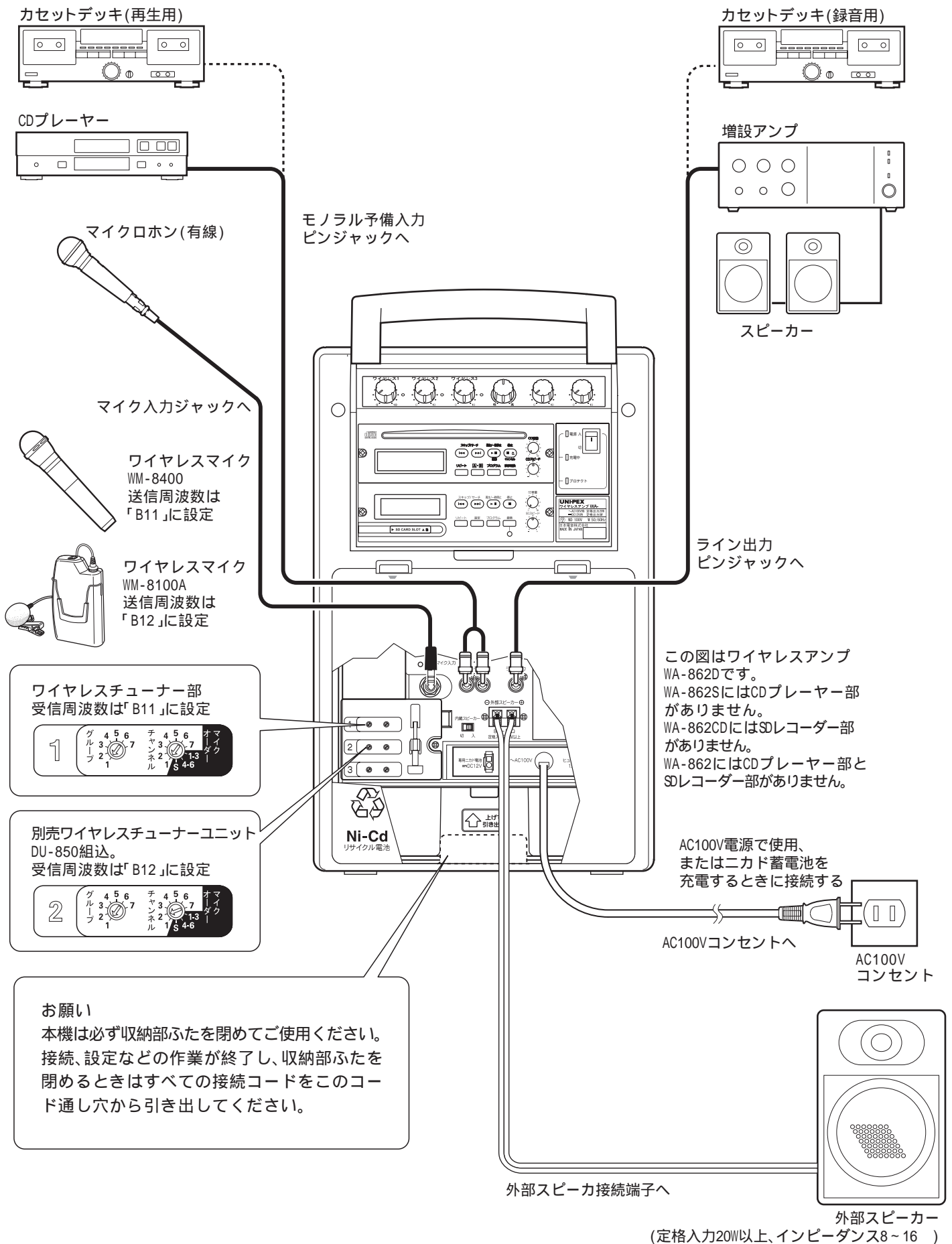

点検方法

ほんのちょっとしたことで正常に動作せず故障かな?と思うことがあります。次の要領で点検してみてください。



警告

次の方法で点検されても正常に動作しないとき、または使用中に急に異常が発生したときは、電源スイッチを切り、電源プラグをコンセントから抜いてください。煙などの異常が無いことを確認し、販売店などへご連絡ください。
本機は絶対に分解しないでください。感電の恐れがあります。修理は必ず販売店などにご依頼ください。

症 状	点 検 項 目	対 策
全く動作しない	電源が接続されていますか。	電源プラグをコンセントに差し込んでください。
	電源表示灯が緑色に点灯していますか。	電源スイッチを入れてください。
	乾電池は入っていますか。	確認と同時に電池の消耗も確認してください。
	電源スイッチは入っていますか。	電源スイッチを入れてください。
	各音量調節つまみが絞られていませんか。	各音量を適当な音量に調節してください。
全く動作しない (プロテクト表示灯が点灯)	乾電池または蓄電池が消耗していませんか。	乾電池の場合は全部新しい電池に取り換え、ニカド電池の場合は充電をおこなってください。
	外部スピーカー接続端子が短絡していませんか。	外部スピーカー及びその接続を確認してください。
	本機の増幅部の温度が上昇していませんか。	電源スイッチを切り温度を下げてください。温度が上昇する原因を確認してください。
有線マイクの音声がでてこない	マイクのトークスイッチは入っていますか	マイクのトークスイッチを入れてください。
	マイクプラグは確実に差し込まれていますか。	確認してください。
	マイクは正常ですか。	他のマイクと交換してください。
	マイク音量調節つまみが「0」位置になっていませんか。	適当な音量に調節してください。
接続機器の音がおかしい または小さい	接続機器のインピーダンスは合っていますか。	確認してください。
	DC電源で使用の場合、乾電池またはニカド蓄電池が消耗していませんか。	乾電池の場合は全部新しい電池に取り換え、ニカド電池の場合は充電をおこなってください。
	接続機器及び本機の予備音量調節つまみが「0」位置になっていませんか。	適当な音量に調節してください。
内蔵スピーカーの音がでない	内蔵スピーカー切換スイッチが「OFF」位置になっていませんか。	確認してください。
外部スピーカーの音がでない	正しく接続されていますか。	確認してください。

ワイヤレスチューナー部

症 状	点 検 項 目	対 策
全く動作しない	電源が接続されていますか。	電源プラグをコンセントに差し込んでください。
	電源表示灯が緑色に点灯していますか。	電源スイッチを入れてください。
ワイヤレスマイクの音声がでてこない	マイクの電源スイッチは入っていますか	マイクの電源スイッチを入れてください。
	マイクの電池が入っていますか。	確認と同時に電池の消耗も確認してください。
	マイクとワイヤレスチューナー部のグループ/チャンネル番号の設定は同じですか。	グループ/チャンネル番号を確認してください。
	デッドポイントの位置ではありませんか。	確認してください。
	ワイヤレスマイク音量調節つまみが絞られていませんか。	適当な音量に調節してください。

CDプレーヤー部

[WA-862D, WA-862CD]

症 状	点 検 項 目	対 策
全く動作しない	電源が接続されていますか。	電源プラグをコンセントに差し込んでください。
	ディスプレイ表示灯が点灯していますか。	電源スイッチを入れてください。
	CDプレーヤー部後面のID設定スイッチを変更していませんか。	ID設定スイッチをすべて上側(OFF)にしてください。
演奏時間は進んでいるが音声がでてこない	CD音量調節つまみが「0」位置になっていませんか。	適当な音量に調節してください。
CDが入らない	本機の中にCDが入っていませんか。	停止/取出しボタンを押してCDを取り出してください。
CDがすぐ出てしまう	CDを裏表逆に入れていませんか。	CDのレーベル面を上にして入れてください。
CDがイジェクトできない	極端な電源変動による誤動作、または機構の誤動作。	販売店などへご相談ください。ドライバーなどで無理に取り出さないでください。
音飛びする 再生途中で停止する	CDが汚れている。	CDを柔らかい布で拭いてください。
	CDに傷やそりがある。	傷やそりの無いCDに交換してください。
音飛びする	CD-R、CD-RWを使用していませんか。	データ書込みの状態、及び使用メディアの条件などにより、正常に再生できない場合があります。正常に再生できるものと交換してください。
CDを認識しない		

SDレコーダー部

[WA-862D, WA-862S]

症 状	点 検 項 目 「 表 示 部 」	対 策
全く動作しない	組込機器の電源が接続されていますか。	電源プラグをコンセントに差し込んでください。
	ディスプレイ表示灯が点灯していますか。	電源スイッチを入れてください。
	SDカードが入っていますか。「カードなし」	SDカードを挿入してください。
	SDカードに転送したデータのファイル形式が正しいですか。「NO DATA」	MP3形式データ及び本機で録音した音声データを使用してください。
	SDカードのフォーマット形式は正しいですか。「ERROR/FAT32」	本機でフォーマットしたカードを使用してください。
演奏時間は進んでいるが音声がでてこない	SD音量調節つまみが「0」位置になっていませんか。	適当な音量に調節してください。
SDカードが入らない	本機の中にSDカードが入っていませんか。	SDカードを取り出してください。
	SDカードを裏表逆に入れていませんか。	SDカードのレーベル面を上にして入れてください。
録音ができない	SDカードのメモリー残量が不足していませんか。「録音/メモリー残量なし」	不要なデータを消去してください。 他のSDカードに交換してください。
	SDカードのファイル数が512を超過していませんか。「録音/メモリー残量なし」	不要なデータを消去してください。 他のSDカードに交換してください。
録音、消去、フォーマットができない	SDカードの横に付いている誤消去防止スイッチがロック側になっていませんか。「録音/ライトプロテクト」「設定/ライトプロテクト」	誤消去防止スイッチのロックを解除してください。

著作権法について

あなたが本機を利用して著作権の対象となっている著作物を複製、編集などしたものや、他人の講演などを録音したものは、個人として楽しむなどの他は著作権法上、権利者に無断で使用できません。

放送コード、CD、その他の録音物や他人の演奏などは、音楽の歌詞・楽曲と同じく著作権法により保護されています。従って、個人使用の範囲を超えて、それらを録音、編集して、販売・レンタル・譲渡したり、営利のために使用するには、著作権法上、権利者の許諾が必要です。詳しい内容や、著作権物に関する許諾のための手続きについては、「日本音楽著作権協会（JASRAC）」の本部または最寄りの支部にお問い合わせください。

定格

品番	WA-862D	WA-862S	WA-862CD	WA-862
使用電源	AC100V 50/60Hz、単一乾電池 (R20P/LR20)×8、専用ニカド蓄電池			
定格消費電力	42W (電気用品安全法による測定方法に基づく)			
消費電流	AC0.65A(20W出力時) DC1.5A(8W出力時)	AC0.54A(20W出力時) DC1.1A(8W出力時)	AC0.61A(20W出力時) DC1.4A(8W出力時)	AC0.49A(20W出力時) DC0.96A(8W出力時)
定格出力	AC時：20W, DC時：8W			
ひずみ率	5% (1kHz 定格出力時)			
周波数特性	70Hz ~ 12kHz (偏差 ± 3dB)			
音質調節	4kHzに於いて +5dB / -10dB (1kHz基準) 調節器付			
入力感度及びインピーダンス	マイク：約 -56dBV 600 不平衡 音量調節器付 予備：約 -22dBV 10k 不平衡 音量調節器付 チューナー部入力：約 -26dBV 10k 不平衡			
信号対雑音比	70dB以上			
外部接続スピーカー	8 ~ 16 許容入力 20W以上			
ライン出力	0dBV 1k 不平衡			
アンテナ方式	ダイポールアンテナ×2 (内蔵)			
動作表示	電源：発光ダイオード(緑) 減電圧時(赤) 充電：発光ダイオード(緑) プロテクト表示：発光ダイオード(赤) アンテナ受信表示：待機時(赤) 受信時(緑) 設定外時(赤/点滅)			
チューナー部				
受信周波数	806.125MHz ~ 809.750MHz (125kHz間隔30波)			
出荷時設定受信周波数 (グループ/チャンネル番号)	806.125MHz (B11)			
受信方式	PLL制御スーパーヘテロダイン方式			
受信感度	20dBμV			
SDレコーダー部				
適合SDカード	SDA準拠SDカード (16MB ~ 2GB)		SDHCは除く	
ファイルシステム	FAT12, FAT16			
ファイル保存最大数	512(SDカードの容量およびファイルに依存) 保存はルートディレクトリのみ対応			
音声圧縮伸長方式	MP3形式 (MPEG1 Audio Layer3)			
再生ビットレート	32kbps ~ 320kbps			
録音ビットレート	128kbps (サンプリング周波数44.1kHz)			
周波数特性	20Hz ~ 20kHz			
再生スピードコントロール	-15% ~ +15%可変			
S / N 比	70dB以上			
ダイナミックレンジ	65dB以上			
リニアリティ	±1.0dB, 0dB (0dB ~ -40dB)			
高調波歪み率	0.2%以下			
選曲	前後一曲			
付帯機能	シングルリピート、オールリピート、リレー再生、プログラム再生、ランダム再生、経過時間表示、スピードコントロール、一時停止、音量調節、消去機能、フォーマット機能			
表示	動作表示：液晶表示 バックライト：発光ダイオード 緑 録音表示：発光ダイオード 赤			
CDプレーヤー部				
適合CD	コンパクトディスク 12cm		コンパクトディスク 12cm	
周波数特性	20Hz ~ 20kHz (偏差 ± 1dB)		20Hz ~ 20kHz (偏差 ± 1dB)	
スピード可変範囲	±15%		±15%	
付帯機能	シングルリピート・オールリピート		シングルリピート・オールリピート	
表示	・A-Bリピート・プログラム再		・A-Bリピート・プログラム再	
使用温度範囲	0 ~ +40			
外装寸法	ケース(ABS樹脂)：マンセルN7.5 近似色 ライトグレー、保護カバー(PC樹脂)：ライトブルー系クリアー 幅298mm 奥行205mm 高さ460mm			
質量	10.8 kg (乾電池、蓄電池を除く)	9.9 kg (乾電池、蓄電池を除く)	10.3 kg (乾電池、蓄電池を除く)	9.4 kg (乾電池、蓄電池を除く)
付属品	取扱説明書(保証書付)、電池ケース1、マイク収納ケース1、設定用ドライバー1、チャンネル表示ラベル1、外部機器接続用ケーブル1			
適合品	ニカド蓄電池(WBT-2000)、ワイヤレスチューナーユニット(DU-850)、カセットプレーヤーユニット(MUC-200)			

外觀寸法図

(単位mm)

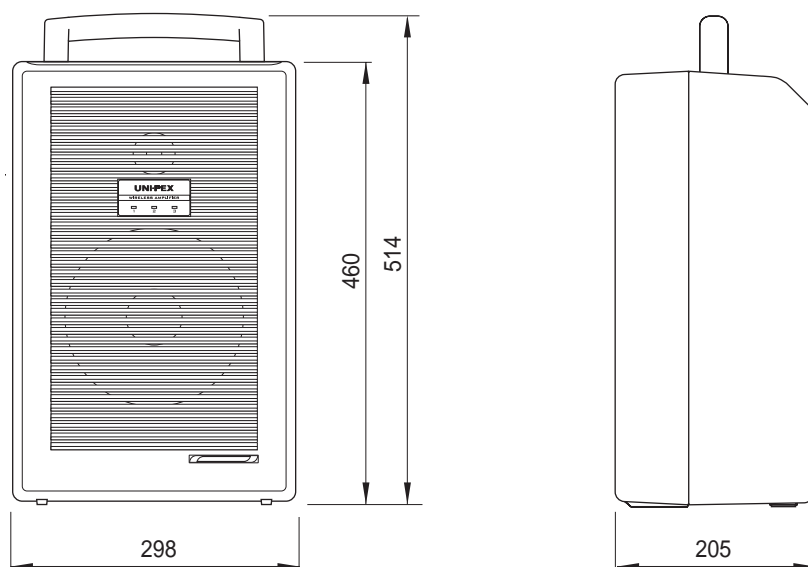

製造元 日本電音株式会社
発売元 ユニペックス株式会社